

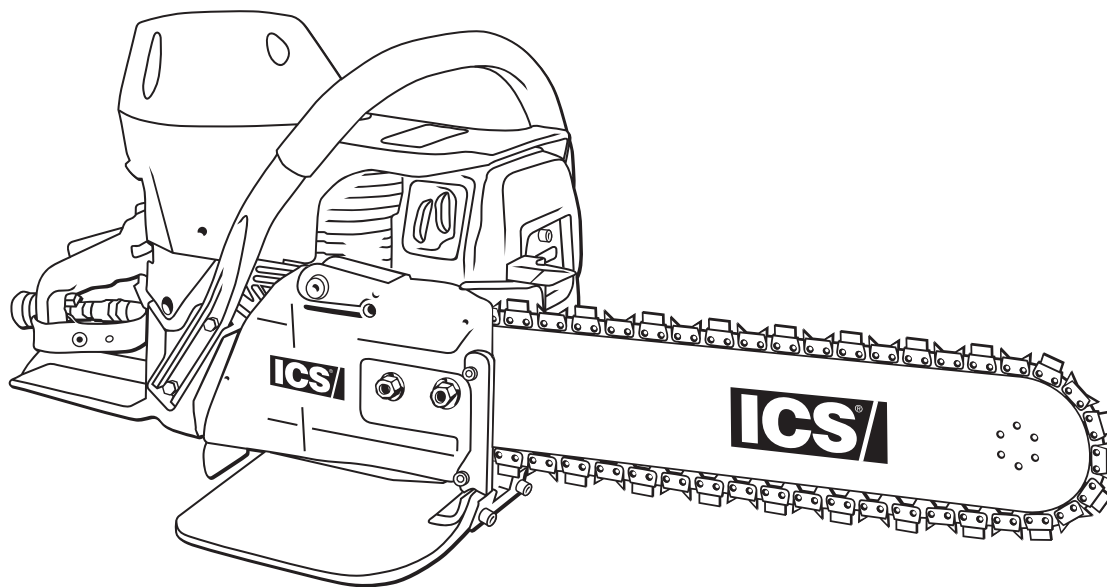

# 680GC



## MANUALE DELL'OPERATORE

Numeri di serie a cominciare da 977



**INTRODUZIONE**

In questo manuale vengono spiegati la manutenzione e l'uso degli articoli prodotti da ICS®.

Si tratta di uno strumento per uso professionale inteso unicamente per operatori esperti e formati.

Per sfruttare al meglio la sega e assicurare la massima sicurezza, leggere il manuale con attenzione e rivedere le norme di sicurezza periodicamente

<b>SIMBOLI ED ETICHETTE</b>	<b>4</b>
<b>SICUREZZA</b>	<b>5</b>
<b>SPECIFICHE TECNICHE</b>	<b>8</b>
<b>PREPARAZIONE</b>	<b>9</b>
<b>FUNZIONAMENTO</b>	<b>12</b>
<b>MANUTENZIONE</b>	<b>17</b>
<b>RISOLUZIONE DEI PROBLEMI</b>	<b>24</b>
<b>RIFERIMENTI</b>	<b>25</b>

I SIMBOLI E LE DEFINIZIONI CHE SEGUONO SI TROVANO NEL MANUALE E SONO USATI PER SOTTOLINEARE POTENZIALI PERICOLI E USI NON SICURI.

 **AVVERTENZA**

Esiste una situazione di pericolo potenziale che, se non evitata, può causare il decesso o lesioni gravi.

 **AVVISO**

Esiste una situazione di pericolo potenziale che, se non evitata, può causare lesioni di lieve entità o non gravi o danni a oggetti.

**IMPORTANTE**

Esiste una situazione di pericolo potenziale che, se non evitata, può causare danni a oggetti o al prodotto

I SEGUENTI SIMBOLI ED ETICHETTE SONO PRESENTI NEL MANUALE O SULLA SEGA



Leggere con attenzione e comprendere appieno il manuale dell'operatore prima di utilizzare l'attrezzatura.



Usare sempre:

- Casco protettivo
- Protezioni per l'udito
- Occhiali di protezione o una maschera granfacciale



Indossare protezioni per le mani

 <b>AVVERTENZA</b>	
	*NON inserire la macchina in fessure più strette della catena
	*NON azionare la macchina senza un piano solido e una presa costante delle mani
	*Da usare solo in zone ben arieggiate
	*La non osservanza di tali precauzioni può provocare gravi ferite e intossicazioni

## IL SIMBOLO CHE SEGUE VALE PER TUTTI GLI ELEMENTI ELENCATI NELLA PAGINA

 **AVVERTENZA**

Esiste una situazione di pericolo potenziale che, se non evitata, può causare il decesso o lesioni gravi.

La rottura della catena può causare l'espulsione di parti a velocità elevata, che può causare il decesso o lesioni agli operatori o a persone vicine. Quanto elencato di seguito è fondamentale per ridurre al minimo il rischio di rottura della catena diamantata e di lesioni.

- **NON** usare la motosega per cemento se il coperchio laterale, la protezione inferiore o l'aletta di protezione risultano danneggiate, modificate, rotte o mancanti. Il coperchio laterale, la protezione inferiore e l'aletta di protezione assicurano la protezione contro parti mobili, detriti espulsi, rotture della catena diamantata, acqua e residui di cemento.
- **NON** usare la sega in presenza di parti allentate, mancanti, danneggiate o riparate in modo non corretto.
- **NON** inserire la catena in una fessura più stretta dei segmenti della catena diamantata. Si può verificare un contraccolpo. Riferimento: la maggior parte dei segmenti diamantati è larga 5,72 mm.
- **NON** usare la sega se la catena diamantata risulta danneggiata, modificata o riparata in modo non corretto.
- **NON** far funzionare la sega in posizione capovolta. Detriti di cemento possono colpire il viso dell'operatore.
- **NON** tagliare tubi di ferro dolce con una motosega per cemento. La catena potrebbe rompersi o perdere segmenti.

## THE FOLLOWING SYMBOL APPLIES TO ALL ITEMS LISTED ON THIS PAGE

 **AVVISO**

Esiste una situazione di pericolo potenziale che, se non evitata, può causare lesioni di lieve entità o non gravi o danni a oggetti.

- **SPEGNERE** sempre la sega per cemento quando si esegue la manutenzione, ad inclusione del tensionamento della catena diamantata.
- **Non usare un attrezzo se non funziona correttamente.**
- **Far riparare le sega esclusivamente da personale qualificato.**
- **SPEGNERE** il motore prima di aggiungere carburante. Tenere lontano da fiamme. Accertarsi che la ventilazione sia adeguata quando si maneggia carburante. Spostare la sega ad almeno 3 metri dall'area di rifornimento prima di avviarla.
- **Le catene diamantate SealPro® richiedono una pressione minima dell'acqua non inferiore a 1,5 bar. Una fornitura di acqua insufficiente può causare usura eccessiva della catena diamantata, con conseguente perdita di potenza e rottura della catena e/o danni al rocchetto della punta della barra di guida.**
- **Non avviare mai la sega se la barra di guida, la catena diamantata e il coperchio laterale non sono stati installati correttamente.**

**PRECAUZIONI GENERALI DI SICUREZZA**

- Indossare sempre indumenti di protezione, ad inclusione di casco, protezione per gli occhi, per l'udito e guanti.
- Non indossare indumenti larghi.
- Eseguire i controlli di sicurezza prima di iniziare ogni giorno.
- Far funzionare sempre l'attrezzo solo quando ci si trova in posizione stabile e con entrambe le mani sulla sega.
- Rimuovere o controllare i residui liquidi di cemento per evitare condizioni di scivolamento durante il taglio.
- Assicurarsi che non siano presenti ostruzioni (tubature, tubi per fili elettrici, dotti per l'aria) o persone non autorizzate.
- Designare una zona di sicurezza ben demarcata con una corda e indicatori visibili.
- Fornire ventilazione adeguata quando si lavora in un ambiente chiuso. L'inalazione di gas di scarico è pericolosa.
- Per evitare la folgorazione, verificare la presenza di fili elettrici sotto tensione in prossimità dell'area di taglio.

**IL SIMBOLO CHE SEGUE VALE PER TUTTI GLI ELEMENTI ELENCATI NELLA PAGINAGE****IMPORTANTE**

Esiste una situazione di pericolo potenziale che, se non evitata, può causare danni a oggetti o al prodotto.

**Nota:** la motosega per cemento è dotata di un motore a due tempi che deve sempre essere utilizzato con una miscela di benzina e olio per motori a due tempi ICS®, oppure un olio diverso, sempre per motori a due tempi raffreddati ad aria. È importante misurare con precisione la quantità di olio da aggiungere per garantire che la miscela ottenuta sia corretta. Quando si mescolano piccole quantità di carburante, anche differenze minime possono influenzare in modo drastico le proporzioni della miscela.

- Il motore è stato progettato per essere usato con benzina senza piombo ad elevato numero di ottano.
- Usare benzina senza piombo con numero di ottano minimo di 90. Se si usa benzina con un numero di ottano inferiore, la temperatura aumenta con conseguente grippaggio e danneggiamento del motore.
- Miscela: 25:1 (4%) benzina/olio Una incorretta miscelazione della benzina è la principale causa di grippaggio del pistone.
- Usare olio per motori a due tempi ICS® o altro olio di qualità per motori a due tempi formulato per attrezzi con motori raffreddati ad aria.
- Non usare olio per motori a due tempi formulato per motori raffreddati ad acqua, come ad esempio olio per fuoribordo.
- Non usare mai olio formulato per motori a quattro tempi.
- L'uso di acqua è necessario per raffreddare la barra e la catena durante il periodo di rodaggio.

**RODAGGIO DEL MOTORE**

- Il rodaggio del motore è molto importante per far sì che tutte le parti mobili si “asestino”, in particolare gli anelli dei pistoni.
- Per il rodaggio, lasciare il motore acceso al minimo per un intero serbatoio di carburante 25:1 (4%), premendo l'acceleratore ogni 5-10 minuti per evitare che il motore si sovraccarichi.
- Il mancato rodaggio può causare il grippaggio del pistone.
- Il mancato rodaggio di un motore ad alta quota comporta una perdita di potenza del 50% durante la prima ora d'uso con il risultato che la prima esperienza di taglio sarà insoddisfacente.
- Una tensione corretta della catena, soprattutto per il primo taglio, è di importanza estrema. Una tensione eccessiva sulla barra e sulla catena, soprattutto in alta quota, può comportare una grave perdita di potenza rendendo insoddisfacente la prima esperienza di taglio.

Tipo di motore	A 2 tempi, monocilindrico, raffreddato ad aria
Cilindrata	76,5 cc
Potenza	5 cv a 9.500 rpm
Coppia	4,1 Nm a 6,500 rpm
Velocità del motore	11,500 +/- 500 rpm (max) 2.800-3.200 rpm (al minimo)
Peso	9,5 kg senza barra di guida e catena diamantata
Dimensioni	Lunghezza: 46 cm Altezza: 29 cm Larghezza: 25 cm
Filtro dell'aria	Poliestere impermeabile all'acqua
Carburatore	Walbro WJ122B
Motorino di avviamento	Resistente a polveri e acqua
Accensione	Accensione elettronica speciale impermeabile all'acqua
Frizione	Centrifuga, tre contatti, molla singola
Miscela	25:1 (4%) benzina/olio
Serbatoio	0,88 litri
Pressione dell'acqua	Minima: 1,5 bar
Flusso dell'acqua	Minimo: 8 l/min
Rumorosità	101 dB a 1 m
Livello delle vibrazioni	7,2 m/s <sup>2</sup> (impugnatura anteriore) 8,5 m/s <sup>2</sup> (impugnatura posteriore)
Rodaggio del motore	Un serbatoio, senza tagliare, premendo e rilasciando l'acceleratore
Candela	NGK BPMR8Y Distanza degli elettrodi: 0,5 mm



## INSTALLAZIONE DELLA BARRA DI GUIDA E DELLA CATENA DIAMANTATA

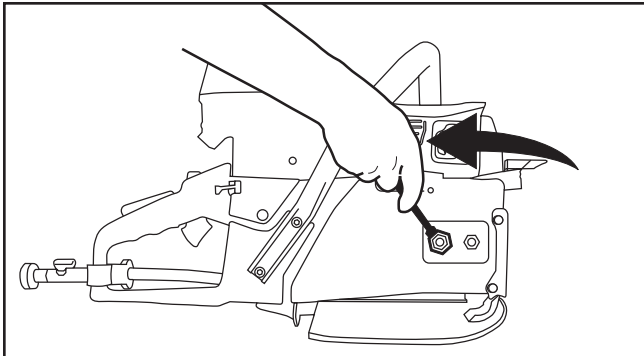

**OPERAZIONE 1**  
Allentare i dadi del coperchio laterale e rimuoverlo.

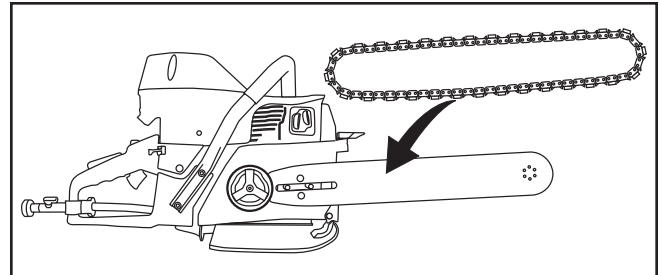

**OPERAZIONE 4**  
Spostare la catena diamantata sulla barra di guida iniziando dal rocchetto di trascinamento e continuare oltre la punta della barra di guida.

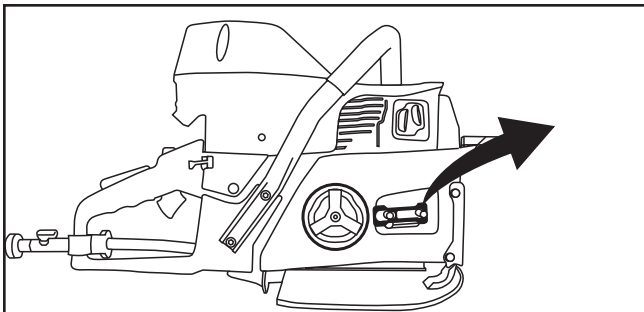

**OPERAZIONE 2**  
Rimuovere il distanziatore utilizzato per la spedizione.

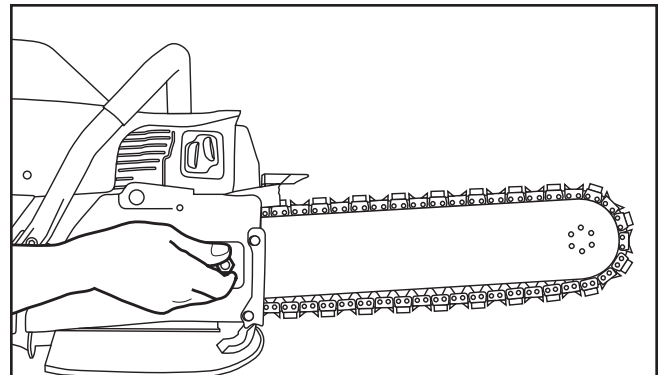

**OPERAZIONE 5**  
Montare il coperchio laterale e i dadi. Serrare i dadi del coperchio laterale solo quando la catena è stata messa correttamente in tensione.

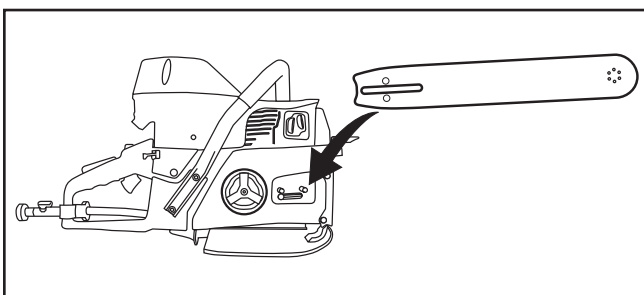

**OPERAZIONE 3**  
Collocare la barra di guida sui traversini e sul perno di regolazione della catena.

## INSTALLAZIONE DELLA BARRA DI GUIDA E DELLA CATENA DIAMANTATA

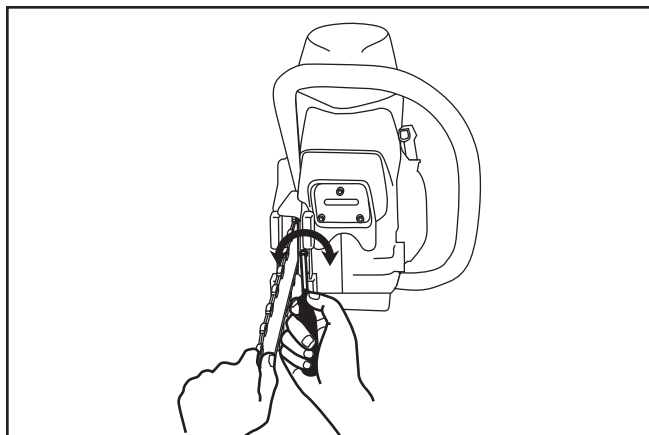

### OPERAZIONE 6

Assicurarsi che tutte le maglie siano nella scanalatura della barra di guida, quindi sollevare la punta della barra e mettere la catena in tensione girando la vite in senso orario.

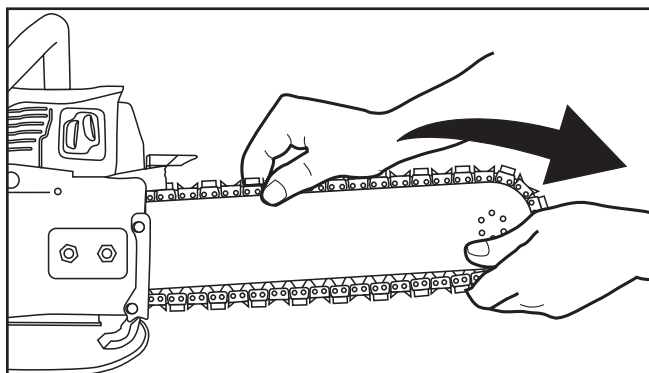

### OPERAZIONE 7

Prima di iniziare a tagliare, controllare che la tensione della catena sia corretta tirando la catena intorno alla barra. Se non è possibile tirarla a mano, la catena è troppo tesa e deve essere allentata.

**AVVISO:** ricordarsi che i bordi delle protezioni della barra di guida possono diventare affilati con il passare del tempo, perciò tirare sempre la catena usando i segmenti diamantati.

### TENSIONE CORRETTA DELLA CATENA

Tutte le catene si allungano quando vengono usate. Le catene diamantate si allungano più delle catene per legno a causa del materiale abrasivo per cui sono usate.

Se la catena è troppo tesa, buona parte della potenza del motore viene usata per girare la catena piuttosto che per tagliare. Nel caso in cui la catena sia molto tesa, la sega potrebbe non essere in grado di farla girare. Inoltre, ciò può causare danni alla parte anteriore della barra e allungamento anticipato.

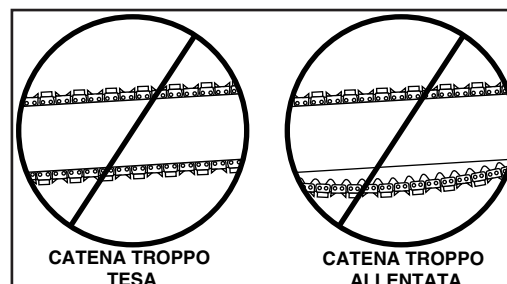
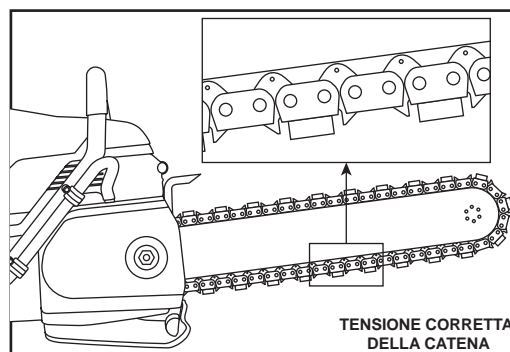

### CATENA TROPPO ALLENTATA

Se la catena è troppo allentata, potrebbe staccarsi dalla barra oppure far sì che il rocchetto di trascinamento giri senza far girare la catena, con conseguente usura delle maglie.

Quando la catena si allunga e le maglie sono da 12 mm a 18 mm sotto la barra, è ora di mettere la catena in tensione.

## INSTALLAZIONE DELLA BARRA DI GUIDA E DELLA CATENA DIAMANTATA

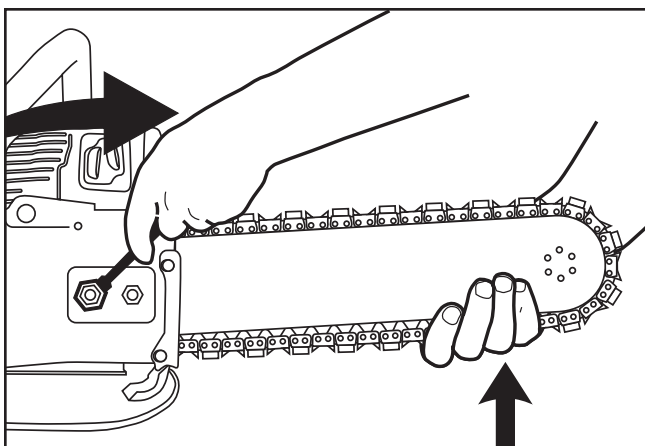
**OPERAZIONE 8**

Continuare a tenere sollevata la punta della barra di guida e serrare bene i dadi del coperchio.

NOTA: per impedire che il tendicatena si rompa, assicurarsi che i dadi del coperchio laterale siano stretti applicando una coppia di serraggio di circa 27 Nm.

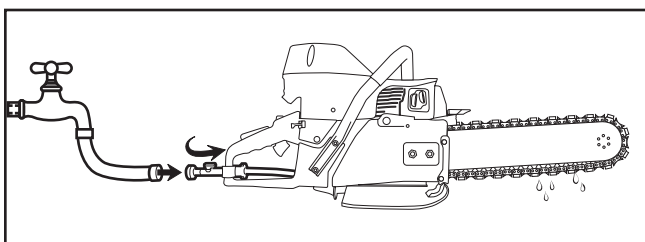
**OPERAZIONE 9**

Collegare a una sorgente di acqua con pressione non inferiore a 1,5 bar.

**CARBURANTE**

**⚠ AVVISO**

**MISCELA: 25:1 (4%) benzina/olio.**

BENZINA	OLIO
Gallone USA	Oncia USA
1	5.2
2 1/2	12.8
5	25.6

BENZINA	OLIO
Litri	ml
1	40
5	200
10	400
20	800

- Utilizzare benzina di primissima qualità con un numero di ottano minimo paria a 90. Se si usa benzina con un numero di ottano inferiore, la temperatura aumenta con conseguente grippaggio del pistone e danneggiamento del motore.
- Accertarsi che la ventilazione sia adeguata quando si maneggia carburante.
- Fare attenzione quando si maneggia carburante. Evitare il contatto diretto con la pelle o l'inalazione dei vapori.

**MISCELAZIONE**

- Mescolare sempre la benzina e l'olio in un contenitore pulito adatto all'uso.
- Tenere il contenitore ben chiuso per evitare che umidità penetri nel carburante.
- Iniziare sempre a mescolare il carburante aggiungendo metà della benzina da usare. Quindi aggiungere la quantità di olio per motore a due tempi necessaria per ottenere una miscela 25:1 (4%) e riempire il contenitore con benzina.
- Non miscelare più carburante di quello necessario per un mese di uso. In questo modo, si favorisce la prevenzione della separazione di benzina e olio (verniciatura).
- Se la sega non viene usata per un periodo di tempo prolungato (3 mesi), svuotare e pulire il serbatoio.

**AGGIUNTA DI CARBURANTE ALLA SEGA**

- Spegnerne sempre la sega prima del rifornimento di miscela.
- Prima di aggiungere la miscela, pulire l'area intorno al tappo per impedire la contaminazione del carburante. La contaminazione del serbatoio può causare un guasto alla sega.
- Mescolare bene la miscela prima di aggiungerla al serbatoio.
- Svitare lentamente il tappo del serbatoio per rilasciare la pressione eventualmente presente.
- Dopo avere aggiunto il carburante, stringere il tappo con attenzione e serrare con una chiave inglese.

**AVVIO E SPEGNIMENTO DELLA MOTOSEGA PER CEMENTO****⚠ AVVERTENZA**

Non avviare mai la sega se la barra di guida, la catena diamantata e il coperchio laterale non sono installati correttamente. In caso contrario, sono possibili lesioni gravi

**⚠ AVVISO**

Spostare sempre la sega ad almeno 3 metri dall'area di rifornimento prima di avviarla

**IMPORTANTE**

Appoggiare la sega su terreno sgombro. Assicurarsi di essere in una posizione stabile e che la catena diamantata non sia in contatto con alcun oggetto.

**PROCEDURA PER L'AVVIO A FREDDO**

1. Commutare l'interruttore di accensione sulla posizione "ON" e tirare in fuori la leva dell'aria.
2. Bloccare l'acceleratore nella posizione di avvio premendo contemporaneamente l'acceleratore (A) e il relativo interblocco (B).
3. Premere e tenere premuto il pulsante di bloccaggio (C) e rilasciare l'acceleratore e subito dopo il relativo interblocco.
4. Aprire la valvola dell'acqua di 1/4 di giro.
5. Appoggiare la sega sul suolo, verificando che la catena non tocchi alcun oggetto.
6. Appoggiare un piede sulla base dell'impugnatura posteriore e appoggiare una mano sull'impugnatura anteriore.
7. Con l'altra mano, tirare lentamente la manopola di avviamento fino a innestare i cricchetti di avviamento.
8. Tirare la corda di avviamento (con movimenti brevi, decisi e rapidi) fino a fare innestare il motore. Possono essere necessari 10 - 15 tiri
9. **Spingere in dentro la leva dell'aria.**
10. Tirare la corda di avviamento per fare partire il motore. Possono essere necessari 5 - 7 tiri.
11. Quando il motore si avvia, lasciarlo al minimo. Premere l'acceleratore varie volte per facilitare il riscaldamento del motore.
12. Aprire completamente la valvola dell'acqua.

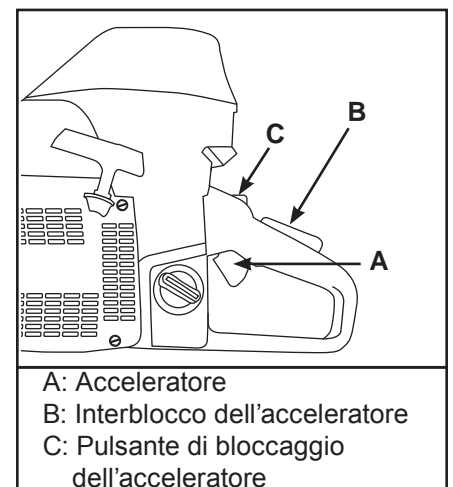
**PROCEDURA PER L'AVVIO A CALDO**

1. Usare la stessa procedura dell'avvio a freddo, ma NON tirare in fuori la leva dell'aria. Se si usa l'aria, il carburatore si riempie di benzina.
2. Se il motore non si avvia con tre tiri veloci e decisi con l'acceleratore bloccato, sbloccare l'acceleratore per aprirlo del tutto e tirare la corda di avviamento altre 3 volte.  
Nota: per tenere l'acceleratore completamente aperto, può essere necessario inserire il piede destro nell'impugnatura posteriore e girarlo.

## LISTA DI CONTROLLO PRE-OPERAZIONE

- Tensione corretta della catena diamantata: deve essere possibile tirare facilmente a mano la catena diamantata intorno alla barra di guida.
- Verificare che tutti i dispositivi di sicurezza siano montati e funzionali e che tutti i controlli funzionino correttamente.
- Assicurarsi che non siano presenti ostruzioni (tubature, tubi per fili elettrici, dotti per l'aria) o persone non autorizzate.
- Indossare sempre indumenti di protezione, ad inclusione di casco, protezione per gli occhi e per l'udito, stivali antiscivolo di sicurezza e guanti. Non indossare indumenti larghi.
- Le catene diamantate con SealPro® richiedono acqua con una pressione minima non inferiore a 1,5 bar.



## IMPORTANTE

**Il fattore più importante da controllare per prolungare la vita della catena è l'uso di una pressione dell'acqua adeguata. Una fornitura di acqua non sufficiente causa usura eccessiva della catena, con conseguente perdita di robustezza e rottura della catena e/o danni al rocchetto della punta della barra di guida.**

## PIANIFICAZIONE DEL TAGLIO

- Contrassegnare il taglio con un evidenziatore permanente per disporre di una guida visiva.
- Evitare di strizzare la barra di guida e la catena diamantata. Tagliare sempre il fondo di un'apertura, quindi la parte superiore e poi i lati. Lasciare il taglio più facile per ultimo.
- Per tagli dritti, usare il metodo del "taglio a scalino". Prima, delineare la linea di taglio usando la punta della barra di guida a una profondità di circa 1 cm. Quindi, tagliare a una profondità di circa 5 cm. Infine, tagliare l'intera sezione e completare il taglio usando il WallWalker®.
- Assicurarsi che il cemento tagliato non possa cadere e ferire l'operatore o terzi. Il cemento è molto pesante. Un blocco di 30 cm x 30 cm x 30 cm pesa 68 kg.
- Verificare la presenza di ostruzioni (tubature, tubi per fili elettrici, dotti per l'aria, ecc.) che possono interferire con il taglio.

## TAGLIO CON LA MOTOSEGA PER CEMENTO 680GC

Per iniziare un taglio, tenere l'acceleratore premuto completamente e spingere lentamente la barra di guida direttamente nel muro. Allungare il taglio e usare la punta del WallWalker®. Usare il WallWalker® come punto di leva e tirare l'impugnatura posteriore verso l'alto per ruotare la barra di guida nel taglio.

### SUGGERIMENTI PER IL TAGLIO

- Utilizzare sempre la motosega per cemento con l'acceleratore al massimo. Applicare una pressione sufficiente affinché i giri scendano del 20 o 30% rispetto al funzionamento a vuoto. Se si applica troppa forza, la sega strattona o si ferma. La catena diamantata non avrà velocità a sufficienza per tagliare in modo efficiente. Se si applica forza insufficiente, la lama slitta o scivola.
- Per tagli dritti, usare il metodo del "taglio a scalino". Prima, delineare l'intera linea di taglio usando la punta della barra di guida a una profondità da 1,2 cm a 2,5 cm. Quindi, tagliare a una profondità di circa 5 cm. Questa scanalatura aiuta a guidare la barra di guida per un taglio dritto. Infine, tagliare l'intera sezione e completare il taglio usando il WallWalker®.
- Tagliare in profondità invece di iniziare sulla superficie del muro. In questo modo, si riducono le vibrazioni, si prolunga la durata dei diamanti, il taglio sarà più dritto e sarà possibile usare il WallWalker® più rapidamente.
- Usare il WallWalker® per tagliare in modo più efficiente e ridurre lo sforzo dell'operatore. Il WallWalker® è un fulcro che può essere usato per applicare maggiore forza quando si taglia. Per usarlo correttamente, spingere nel muro e innestare la punta del WallWalker® nel taglio, quindi sollevare verso l'alto usando l'impugnatura posteriore.
- Quando la sega inizia a ruotare verso l'alto, lungo la linea del taglio prevista viene sviluppata una forza di avanzamento. Quando la sega è ruotata completamente verso l'alto, estrarla dal taglio per alcuni centimetri, reinserire la punta nel taglio e ripetere.
- Quando si tagliano armature spesse, oscillare la sega lentamente in modo da tagliare sempre cemento e acciaio contemporaneamente. In questo modo, i diamanti rimangono esposti. Inoltre, il taglio dell'armatura riduce la durata della catena diamantata.
- La catena diamantata si allunga di più quando si operano tagli di punta per lunghi periodi di tempo, poiché la catena non riesce a liberare la punta della barra di guida dai residui liquidi.
- Se la sega inizia a tagliare storto, girare la barra di guida e usare l'altro lato. Ripassare le protezioni usurate con la levigatrice a nastro. Nota: la durata normale di una barra di guida è di 2-3 catene diamantate. L'armatura pesante può ridurre la vita della barra di guida.
- Quando si usa una nuova catena diamantata, è possibile aumentare la velocità di taglio iniziale "aprendo" i diamanti". Eseguire alcuni tagli in un materiale abrasivo come un blocco di cemento.

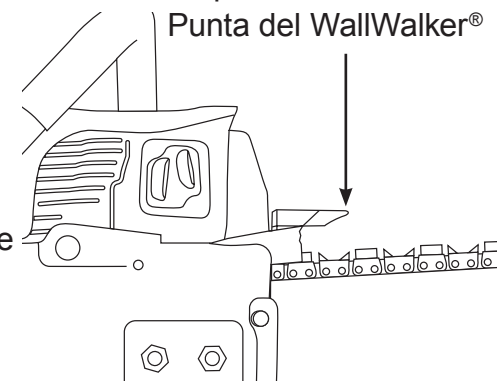

**PULIZIA DEL SISTEMA**

- Una volta completato il taglio, lasciare la sega in funzione per almeno 15 secondi con l'acqua aperta per eliminare residui liquidi e detriti dalla catena diamantata, dalla barra di guida e dal rocchetto di trascinamento.
- Lavare il corpo della motosega per eliminare i residui liquidi.
- Non far entrare acqua nel carburatore o nell'impianto di scarico. Se entra acqua nell'impianto di scarico, abbassare la punta della barra di guida e tirare la manopola di avvio varie volte per far uscire l'acqua dalla marmitta.
- Togliere la barra di guida e la catena diamantata. Lavare il tendicatena con un getto d'acqua ad alta pressione e lubrificare con grasso.
- Dopo aver pulito la sega, spruzzare l'intera sega, la catena diamantata, la barra di guida e il rocchetto di trascinamento con olio poco viscoso. L'uso di questo olio sulla sega riduce la formazione di ruggine e le incrostazioni di residui.



Seguire queste semplici direttive per la manutenzione e la sega continuerà ad operare al meglio.

### DOPO OGNI USO

1. Sciacquare la sega, la barra di guida e la catena diamantata con acqua.
2. Seguire le istruzioni riportate sull'etichetta della manutenzione giornaliera ubicata sul coperchio del filtro.



3. Ispezionare e stringere tutti i fermagli se necessario.
4. Ispezionare il rocchetto di trascinamento e verificare l'usura dei denti; sostituire se le punte dei denti risultano appuntite.
5. Ispezionare la corda di avviamento. Sostituire se sfilacciata.
6. Pulire il filtro dell'aria. Ispezionare il filtro dell'aria alla ricerca di fori. Sostituire se necessario.
7. Spruzzare olio a bassa viscosità su sega, barra di guida e catena.
8. Ingrassare il tendicatena.

### DOPO 10 ORE DI UTILIZZO

1. Rimuovere il coperchio del motorino di avviamento e lubrificare la molla di recupero. Pulire le alette del volano e i cricchetti del motorino di avviamento con una spazzola di ferro, dopodiché ingrassare i cricchetti.
2. Rimuovere le candele e pulirle con una spazzola di ferro. Controllare la distanza degli elettrodi. La distanza corretta è 0,5 mm.

### DOPO 40 ORE DI UTILIZZO

1. Cambiare le candele. Regolare la distanza degli elettrodi su 0,5 mm.
2. Controllare il filtro del carburante situato dentro il serbatoio. Pulirlo o sostituirlo se intasato.

## FILTRO DELL'ARIA

**IMPORTANTE**

Il filtro dell'aria è realizzato a partire da poliestere impermeabile all'acqua e include uno schermo antischizzo interno.

Entrambi devono essere tenuti puliti per consentire il corretto funzionamento del motore. Se la sega non raggiunge il numero di giri massimo, è probabile che entrambi i filtri dell'aria siano sporchi.

- Il filtro dell'aria deve essere privo di buchi e di colore bianco.
- Sostituirlo se sporco.
- Lo schermo antischizzo deve essere privo di buchi e di colore bianco. Pulire con un solvente delicato o benzina e asciugare con un getto d'aria pressurizzata. Se lo schermo antischizzo è sporco, la sega non riesce a raggiungere il numeri di giri massimo.
- Durante il montaggio, avvitare il dado ad alette con le dita, quindi stringere di 3 mm usando una chiave.

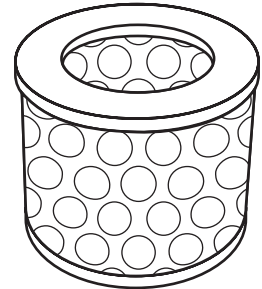

## GRUPPO DEL MOTORINO DI AVVIAMENTO

**IMPORTANTE**

Quando si taglia, è normale che residui liquidi di cemento entrino nell'alloggiamento del motorino di avviamento. Questo può causare l'inzepparsi dei cricchetti che non si innestano quando la corda viene tirata.

- Dopo ogni uso, sciacquare accuratamente il gruppo del motorino di avviamento con acqua.
- Spruzzare olio a bassa viscosità attraverso le prese sull'alloggiamento del motorino di avviamento per lubrificare i cricchetti.
- Verificare che la corda di avviamento non sia sfilacciata e sostituirla se necessario.

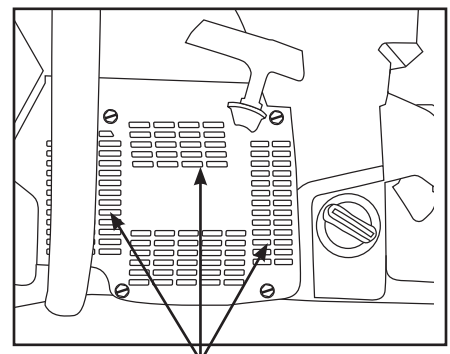

## SOSTITUZIONE DELLA CORDA DI AVVIAMENTO

- Togliere le 4 viti che fissano il gruppo del motorino di avviamento al carter.
- Estrarre la corda di circa 20 cm e sollevarla fino a inserirla nella tacca apposita della puleggia. Rilasciare la molla di recupero ponendo il pollice sulla puleggia e facendola srotolare lentamente fino in fondo. Svitare la vite al centro della puleggia e rimuovere la puleggia.
- Far passare la nuova corda attraverso il coperchio del motorino di avviamento e fissarla alla puleggia. Avvolgere 4 giri della corda sulla puleggia. Collocare la puleggia del motorino di avviamento contro la molla di recupero in modo che l'estremità della molla si innesti nel retro della puleggia. Avvitare la vite di serraggio al centro della puleggia.

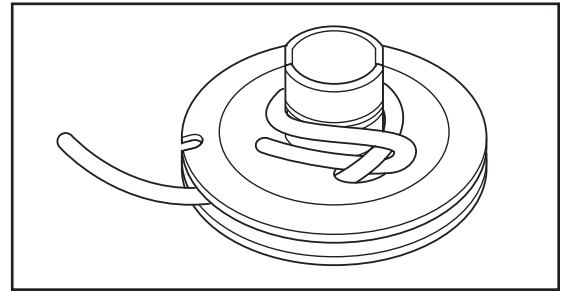

## MESSA IN TENSIONE DELLA MOLLA

- Sollevare la corda del motorino di avviamento fino a inserirla nella tacca apposita della puleggia e avvolgere la puleggia in senso orario per 5 giri completi. Rimuovere la corda dalla tacca della puleggia stringendo quest'ultima tra le dita. Rilasciare lentamente la puleggia, permettendole di avvolgere la corda in senso antiorario sulla puleggia.
- Al termine della procedura, la manopola del motorino di avviamento dovrebbe essere trattenuta nell'alloggiamento dello starter dalla propria tensione.
- Per verificare che la puleggia del motorino di avviamento sia stata montata correttamente, tirare la corda fuori del tutto dall'alloggiamento, afferrare la puleggia e girarla in senso orario di un altro ½ giro. Se la puleggia gira di un altro ½ giro, significa che è stata montata correttamente.

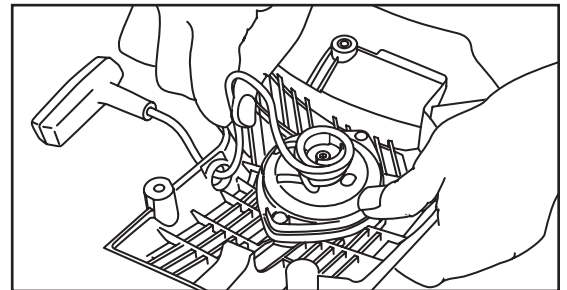

## GRUPPO DELL'ALLOGGIAMENTO DEL MOTORINO DI AVVIAMENTO

- Per riattaccare l'alloggiamento del motorino di avviamento, tirare prima fuori la corda, quindi tenere l'alloggiamento del motorino di avviamento contro il carter. Rilasciare lentamente la corda per consentire alla puleggia di sistemarsi tra i cricchetti.
- Inserire e fissare le viti. Usare Loctite® #242 blu.

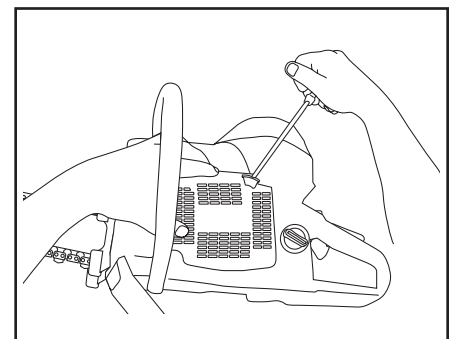

## TENDICATENA

**IMPORTANTE**

Il tendicatena può intasarsi con residui liquidi di cemento durante il taglio. Dopo ogni uso, lavare accuratamente il tendicatena con acqua e lubrificare con grasso abbondante.

## CAUSE PIÙ COMUNI DI DANNI AL TENDICATENA:

- I dadi del coperchio laterale non sono abbastanza stretti. I dadi laterali dovrebbe essere stretti ad una coppia di 27 Nm.
- Si prova a tendere la catena senza allentare i dadi del coperchio laterale.
- Nella tasca del tendicatena sono presenti detriti di cemento.

Tendicatena

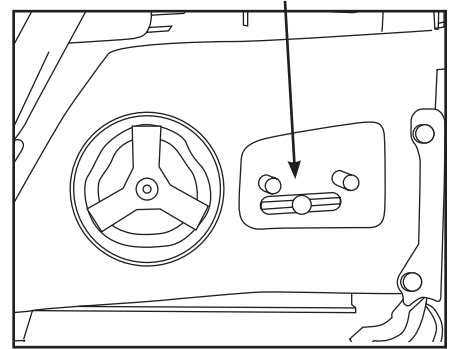

## ROCCHETTO DI TRASCINAMENTO

**IMPORTANTE**

Il rocchetto di trascinamento è una parte soggetta a usura e va sostituito ogni 2-3 catene diamantate.

**IMPORTANTE**

Il cuscinetto ad aghi all'interno dell'adattatore rigato deve essere lubrificato regolarmente e deve essere sostituito quando si cambia la coppa della frizione.

Il rocchetto di trascinamento consiste di una coppa della frizione con adattatore rigato e un rocchetto. Quando il rocchetto si usura, è l'unica parte da sostituire. La coppa della frizione e l'adattatore rigato devono essere sostituiti quando il rocchetto è stato sostituito da 3 a 5 volte.

- Ispezionare il rocchetto di trascinamento per verificarne l'usura. Sostituire il rocchetto se i denti di trascinamento diventano appuntiti.
- Controllare il cuscinetto del rocchetto di trascinamento facendo girare la coppa della frizione. Sostituire il cuscinetto se usurato.
- Lubrificare regolarmente il cuscinetto ad aghi sull'albero motore, usando grasso per cuscinetti impermeabile di alta qualità.

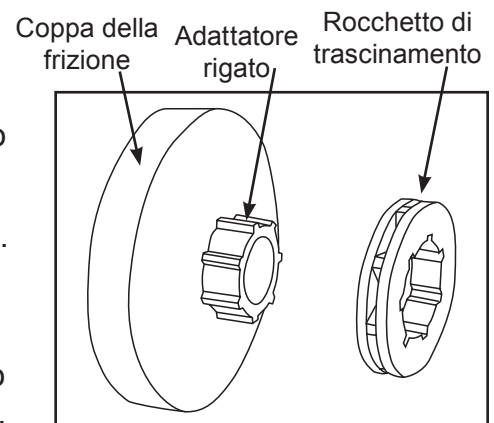

## RIMOZIONE DEL ROCCHETTO DI TRASCINAMENTO

- Rimuovere il coperchio laterale, la barra di guida, la catena diamantata e la protezione dai residui liquidi della frizione.
- Rimuovere la candela e inserire l'attrezzo blocca pistone (in dotazione con ogni motosega) nell'apertura della candela. Tirare lentamente la corda di avviamento fino all'arresto del pistone. Usare una chiave da 19 mm per girare l'acceleratore in senso orario e rimuovere.
- Far scivolare il gruppo coppa della frizione/rocchetto di trascinamento dall'albero  
Rimuovere il cuscinetto ad aghi e verificare che non vi siano segni di forte usura o danni.

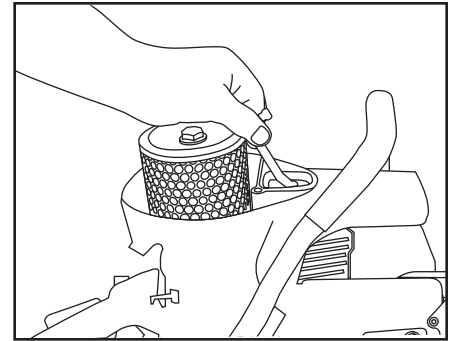

## INSTALLAZIONE DEL ROCCHETTO DI TRASCINAMENTO

- Far scivolare il rocchetto sull'adattatore rigato, vanno bene entrambi i lati.
- Applicare una buona quantità di grasso al cuscinetto ad aghi.
- Collocare la rondella di metallo sottile sull'albero motore. Far scorrere il cuscinetto ad aghi e la coppa della frizione con il rocchetto di trascinamento sull'albero.
- Installare la frizione girandola in senso antiorario sull'albero motore e stringere a fondo. Reinstallare la protezione dai residui liquidi della frizione. A questo punto l'assieme del rocchetto di trascinamento è completato.

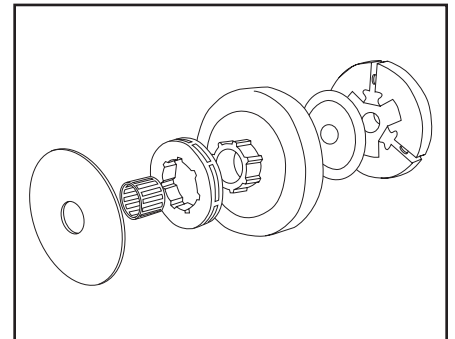

## CANDELA

Una candela usurata o incrostata può causare perdita di potenza, difficoltà di avviamento o un minimo instabile.

- Se la candela è sporca, pulirla con una spazzola di ferro e controllare la distanza tra gli elettrodi. Regolare se necessario. La distanza corretta è 0,5 mm.
- Sostituire la candela ogni 40 ore di uso o prima se l'elettrodo è corroso malamente.
- Usare sempre candele del tipo consigliato. L'uso di candele non adatte può provocare seri danni al pistone e al cilindro (NGK BPMR8Y).

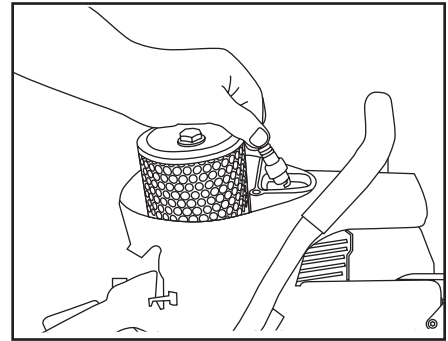

## CARBURATORE

- Il carburatore miscela il carburante con l'aria. Regolazioni diverse dal minimo devono essere eseguite esclusivamente dal concessionario che provvede alla manutenzione.
- Prima di regolare il minimo del motore, verificare che il filtro dell'aria sia pulito e il motore caldo.

La vite del minimo viene regolata per far sì che il motore giri al minimo in modo regolare senza attivare la frizione.

- Se la motosega per cemento opera in modo soddisfacente e si nota una graduale perdita di potenza e una diminuzione dei giri con l'acceleratore tirato al massimo, il filtro potrebbe essere sporco o imbevuto di acqua.

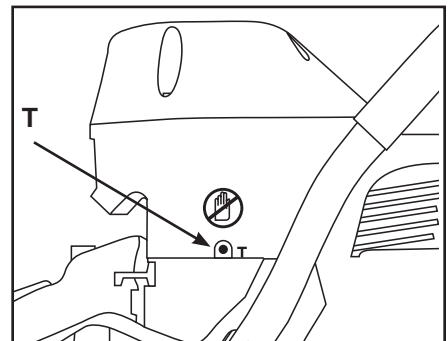

## BARRE DI GUIDA

- La barra di guida è progettata per essere usata su entrambi i lati. Se il taglio è sempre in una direzione, scambiare la barra di guida per esporre una nuova serie di guide di scorrimento.
- Per raddrizzare le guide di una barra usurata, usare una levigatrice a nastro o a disco montata su un banco. Una barra di guida molto rovinata può danneggiare in breve tempo una catena diamantata costosa. Se la catena diamantata tocca la base della scanalatura della barra di guida, sostituire la barra.
- Controllare la barra di guida per verificare che sia diritta. Piccole regolazioni possono essere effettuate piegando leggermente la barra di guida.
- La tensione corretta della catena prolunga la vita della barra di guida. Vedere a pagina 9.
- In alcune circostanze, specie quando la pressione dell'acqua è bassa, il rocchetto della punta può usurarsi prima del corpo della barra di guida. I kit di ricambio possono essere acquistati presso un rivenditore autorizzato (N. parte 70249).
- Spruzzare olio a bassa viscosità sulla catena diamantata e sulla barra di guida prima di riporle.
- Riporre la barra di guida con la punta verso l'alto.
- Periodicamente, pulire i fori dell'acqua dentro la scanalatura della barra di guida usando un pezzo di filo di ferro sottile.
- La barra serve unicamente come guida per la catena diamantata. Non usare mai la barra di guida per sollevare, torcere o staccare cemento.

PROBLEMA	POSSIBILE CAUSA
LA SEGA NON RAGGIUNGE LA VELOCITÀ MASSIMA	Filtro dell'aria o prefiltro sporco.
BASSA VELOCITÀ DELLA CATENA DIAMANTATA	Catena troppo tesa. Deve essere possibile tirare la catena diamantata intorno alla barra di guida a mano. È normale che i segmenti della catena diamantata risultino appesi sotto la barra di guida.
VELOCITÀ DI TAGLIO NON SUFFICIENTE	I diamanti potrebbero essere sporchi. Eseguire alcuni tagli in un materiale abrasivo per esporli.
ROTTURA DEL TENDICATENA	I dadi del coperchio laterale non sono abbastanza stretti. Stringere a una coppia di 27 Nm.
ACQUA NON PRESENTE	Il tubo dell'acqua è piegato o il rubinetto non è aperto.
	Prese dell'acqua ostruite da detriti.
NON PARTE	Interruttore di accensione spento.
	Candela difettosa.
	Miscela errata.
AVVIO DIFFICOLTOSO	Motore possibilmente ingolfato. Girare l'interruttore di accensione, spingere indentro la levetta dell'aria, tenere l'acceleratore al massimo con il piede e tirare la corda in rapida successione fino all'avvio del motore.
	Candela corrosa. Rimuovere la candela, pulirla e regolare la distanza a 0,05 mm.
ROTTURA DELLA CATENA DIAMANTATA	Tensione della catena non corretta.
	Inserimento della sega in una fessura più stretta dei segmenti della catena.
	Pressione non sufficiente durante il taglio. Non far saltare o vibrare la sega.

**Altre domande?**  
**Chiamare il numero 1-800-321-1240 o visitare il nostro sito Web**  
**all'indirizzo [icsdiamondtools.com](http://icsdiamondtools.com)**



## VELOCITÀ DI TAGLIO MEDIE

<b>Materiale</b>	<b>Velocità di taglio</b>
Aggregati duri e acciaio	90-160 cm <sup>2</sup> /min
Aggregati medi	160-190 cm <sup>2</sup> /min
Muratura, aggregati morbidi	190-320 cm <sup>2</sup> /min

## DEFINIZIONE DI POLLICE-PIEDE

Un pollice-piede (in-ft) è una misura della quantità di materiale da tagliare. Un in-ft è definito come: profondità in pollici per lunghezza in piedi.

Nota: 129 in-ft = 1 m<sup>2</sup>

Esempio: Quanti in-ft ci sono in questo portone?

1. Determinare la profondità del taglio in pollici.  
Per questo esempio, 8 pollici.
2. Determinare la lunghezza del taglio in piedi.  
 $3+7+3+7=20$  piedi
3. Moltiplicare fra loro i due numeri  
 $8 \text{ pollici} \times 20 \text{ piedi} = 160 \text{ in-ft}$

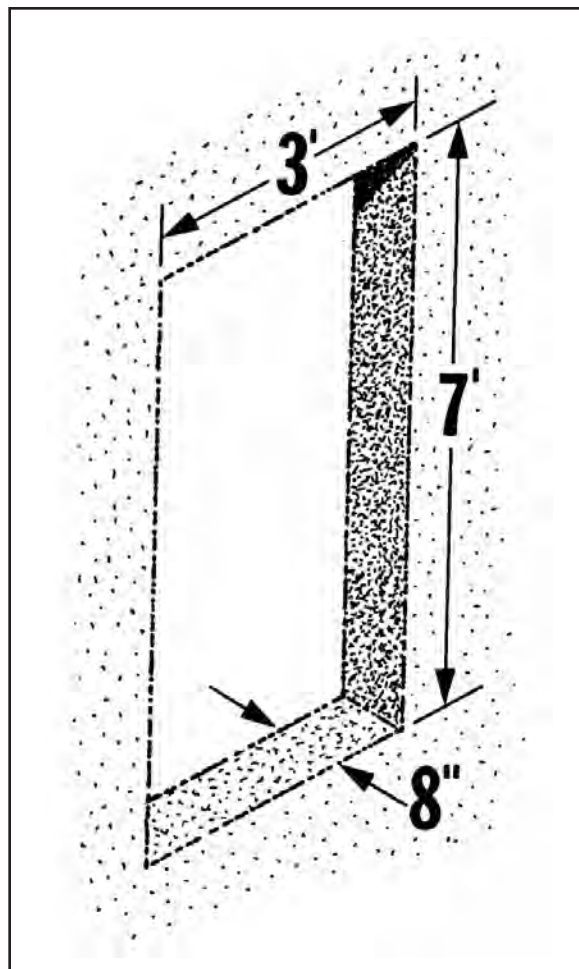



**EC DECLARATION OF CONFORMITY**

DECLARATION CE DE CONFORMITE  
EG-KONFORMITÄTSEKLRUNG  
DICHIARAZIONE CE DI CONFORMITÀ  
EY-VAATIMUSTENMUKAISUUSVAKUUTUKSESSA  
EF-OVERENSSTEMMELSESEKLAERINGEN  
DECLARACIÓN CE DE CONFORMIDAD  
EG-CONFORMITEITSVERKLARING  
DECLARAÇÃO CE DE CONFORMIDADE  
EG-FÖRSÄKRAN OM ÖVERENSSTÄMMELSE

**Manufacturer:** Blount International, Inc.  
Mandataire 4909 SE International Way  
Bevollmächtigter Portland, Oregon 97222  
Mandatario  
Edustajan  
Repräsentant  
Representante  
Gevolmachtigde  
Mandatário  
Representerar

**BLOUNT INC. DECLARES THE FOLLOWING PRODUCT(S) COMPLY WITH ALL RELEVANT EUROPEAN DIRECTIVES**

**Machinery:** Diamond chain saw ICS 680GC  
Machine Tronçonneuse à chaîne diamantée ICS 680GC  
Maschine Diamant-Kettensäge ICS 680GC  
Macchina Sega a catena diamantata ICS 680GC  
Koneet Timanttiketjusaha ICS 680GC  
Maskine Diamant Kædesav ICS 680GC  
Máquina Sierra con cadena de diamante ICS 680GC  
Machine Diamant Kettingzaag ICS 680GC  
Máquina Serra de cadeia diamantada ICS 680GC  
Maskin Motorsåg med diamantkedja ICS 680GC

**EUROPEAN DIRECTIVES AND STANDARDS**

Machinery Directive: Basic concepts, principles of design	EN ISO 12100-1, -2: 2003+A1/2009
Portable Chainsaw: Min handle clearance and size	EN ISO 7914: 2002
Portable Chainsaw: Determine handle strength	EN ISO 7915: 1991
Chainsaw chain catch	ISO 10726: 1992
Portable tool hand machine vibration	EN ISO 22867: 2006
Acoustics (sound power, sound pressure)	EN ISO 22868 - 2011, EN ISO 3744 - 1994
EMC: Agriculture and forestry machinery	EN ISO 14982: 2009

**Corporate Contact:**   
Kevin Cyrus  
Manager – Product Safety & Compliance  
Blount International Inc.  
Phone: 001.503.653.4403  
Fax: 001.503.653.4593

**European File Location:**  
Blount Europe S.A.  
Rue Emile Francqui, 5  
1435 Mont-Saint-Guibert  
Belgium

**Place:** Portland Oregon, USA  
**Date:** 17 January 2012

# 680GC MANUALE DELL'OPERATORE

**BLOUNT EUROPE S.A**  
**Industrial Cutting Systems Division**  
**Rue Emile Francqui 5**  
**B-1435 Mont-Saint-Guibert, Belgien**  
**tel: 32.10. 301.251 fax 32.10.301.259**  
**[icsdiamondtools.com](http://icsdiamondtools.com)**