

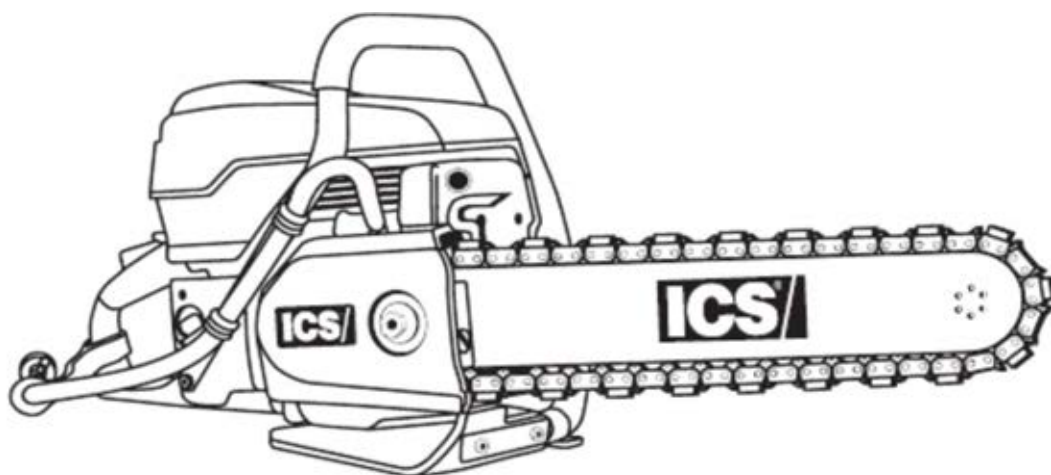

# 695GC

## Kædesav til skæring i beton



## BRUGERVEJLEDNING

ICS, Blount Europe SA  
Rue Emile Francqui 5  
B-1435 Mont-Saint-Guibert  
BELGIEN

[www.icsdiamondtools.com](http://www.icsdiamondtools.com)

# INDHOLDSFORTEGNELSE

|                                 |           |
|---------------------------------|-----------|
| <b>SYMBOLER &amp; MÆRKATER</b>  | <b>3</b>  |
| <b>SIKKERHED</b>                | <b>4</b>  |
| <b>TEKNISKE SPECIFIKATIONER</b> | <b>7</b>  |
| <b>MONTERING</b>                | <b>8</b>  |
| <b>BETJENING</b>                | <b>10</b> |
| <b>VEDLIGEHOLDELSE</b>          | <b>15</b> |
| <b>FEJLFINDING</b>              | <b>24</b> |
| <b>REFERENCE</b>                | <b>25</b> |

## SYMBOLER & MÆRKATER

FØLGENDE SYMBOLER OG DEFINITIONER FOREKOMMER I DENNE VEJLEDNING OG ER BEREGNET TIL AT GØRE DIG OPMÆRKSOM PÅ POTENTIELLE RISICI ELLER METODER, DER IKKE ER SIKRE.

 **ADVARSEL**

En situation, der kan være farlig og medføre dødsfald eller alvorlige personskader, hvis den ikke undgås.

 **FORSIGTIG**

En situation, der kan være farlig og medføre mindre eller moderate personskader eller tingsskade, hvis den ikke undgås.

**VIGTIGT**

En situation, der kan være farlig og medføre produkt- eller tingsskade, hvis den ikke undgås.

FØLGENDE SYMBOLER OG MÆRKATER KAN FOREKOMME I DENNE VEJLEDNING ELLER PÅ SAVEN



Læs brugervejledningen grundigt igennem og forstå indholdet, før du anvender udstyret.



Brug altid:  
Beskyttelseshjelm  
Høreværn  
Beskyttelsesbriller eller hel dækning af ansigtet



Brug håndbeskyttere

 **ADVARSEL**

-  \* Arbejd aldrig i en revne der er smaller end kæden
-  \* Arbejd aldrig uden sikkert fodfæste og solidt greb
-  \* Arbejd kun i ventilerede områder
-  \* Såfremt disse regler ikke følges kan der opstå alvorlige skader

## SIKKERHED

FØLGENDE SYMBOL GÆLDER ALLE PUNKTER PÅ DENNE SIDE

### ADVARSEL

En situation, der kan være farlig og medføre dødsfald eller alvorlige personskader, hvis den ikke undgås.

Kædebrud kan medføre, at delene skydes ud med høj hastighed, hvilket kan resultere i dødsfald eller alvorlig personskade hos operatørerne eller tilskuerne. Nedenstående punkter er afgørende, når det drejer sig om at minimere risikoen for kædebrud og skader.

- \* ANVEND IKKE en diamantkædesav med beskadiget, ændret, brækket eller manglende sideafdækning, bundafskærmning eller beskyttelsesflap. Sideafdækningen, bundafskærmningen og beskyttelsesflappen yder beskyttelse mod bevægelige dele, udskudte rester, en knækket kæde, udkastet vand- og betonslam.
- \* Start aldrig en diamantkædesav, hvis sværd, kæde og sideafdækning ikke er korrekt monteret.
- \* Indfør IKKE en diamantkædesav i en åbning, der er smallere end kædesegmenterne. Der kan ske et hurtigt tilbageslød. Reference: De fleste diamantsegmenter er 5.72 mm brede.
- \* Anvend IKKE en beskadiget, ændret eller forkert repareret kæde.
- \* Brug IKKE en diamantkædesav omvendt. Betonrester kan flyve tilbage og ramme operatørens ansigt.
- \* Skær IKKE i formbare jernrør med diamantkædesaven (med undtagelse af, at PowerGrit® kæden anvendes) kan bevirke at kæden kan miste segmenter eller gå i stykker.
- \* Se side 16 for nærmere information om skæring i støbejernsrør med PowerGrit kæden

# SIKKERHED

FØLGENDE SYMBOL GÆLDER ALLE PUNKTER PÅ DENNE SIDE

## FORSIGTIG

En situation, der kan være farlig og medføre mindre eller moderate personskader eller tingsskade, hvis den ikke undgås.

- \* Sluk altid for en diamantkædesav, når saven vedligeholdes. Dette gælder også stramning af kæden.
- \* Brug aldrig udstyr der ikke fungerer korrekt. Få saven repareret af kvalificerede serviceteknikere.
- \* Sluk for motoren før der fyldes brændstof på. Må ikke komme i nærheden af åben ild. Sørg altid for god udluftning, når der anvendes brændstof. Flyt diamantkædesaven mindst 3 m væk fra påfyldningsområdet, før den startes.
- \* Diamantkæder kræver et vandtryk på mindst 1,5 bar (20 psi). En utilstrækkelig vandtilførsel kan medføre, at diamantkæden slides for meget, hvilket igen kan føre til reduceret styrke og brud på diamantkæden.
- \* Never start a diamond chainsaw unless the bar, chain and side cover are properly installed.



## GENERELLE SIKKERHEDSFORANSTALTNINGER

- \* Brug altid beskyttelsestøj, inkl. sikkerhedshjelm, øjenværn, høreværn og handsker.
- \* Undgå løstsiddende tøj.
- \* Foretag en sikkerhedskontrol før saven startes – hver dag.
- \* Brug altid redskabet med et godt fodfæste og begge hænder på saven.
- \* Fjern eller hold styr på slammet, så der ikke bliver glat under arbejdet med saven.
- \* Sørg for at der ikke er nogen forhindringer (rør, elledninger, luftkanaler) og ingen unødvendige personer til stede.
- \* Lav en tydeligt afmærket sikkerhedszone med bånd og tydelige skilte.
- \* Sørg for tilstrækkelig udluftning, hvis der arbejdes i et lukket område. Det er farligt at indånde udstødningsgasser.
- \* Undgå at få et livsfarligt, elektrisk stød ved at kontrollere, om der er strømførende ledninger i nærheden af skæreområdet.

# SIKKERHED

## FØLGENDE SYMBOL GÆLDER ALLE PUNKTER PÅ DENNE SIDE

### VIGTIGT

En situation, der kan være farlig og medføre produkt- eller tingsskade, hvis den ikke undgås.

Bemærk: Saven er udstyret med en totaktsbenzinmotor og der skal altid anvendes en blanding af benzin og totaktsmotorolie af en højkvalitets 2-taktsolie som er særlig anvendelig til luftkølede motorer med højt omdrejningstal. Det er vigtigt, at afmåle den nøjagtige mængde olie som sikre, at man får den korrekte benzin/olie blanding. Når der blandes små mængder benzin/olie, kan selv små unøjagtigheder have en markant betydning for blandingsforholdet.

- \* Denne motor er udviklet til blyfri benzin.
- \* Anvend blyfri benzin af høj kvalitet – minimum 90 oktan. Hvis der anvendes benzin med et lavere oktantal, vil motorens temperatur stige, hvilket kan medføre, at stemplet brænder sammen og maskinen dermed beskadiges.
- \* Brændstofblanding: 4%, 25:1 benzin/olieblanding. Forkert blandingsforhold er den oftest forekommende årsag til skade på stempel og cylinde.
- \* Brug ICS anbefalede 2-takts olie, eller anden højkvalitets 2-takts olie som er særlig anvendelig til luftkølede motorer med højt omdrejningstal.
- \* Brug aldrig totaktsolie, der er beregnet til vandkølede motorer som f.eks. olie til påhængsmotorer.
- \* Brug aldrig olie, der er beregnet til firetaktsmotorer.

## INDKØRING AF MOTOREN

- \* Det er meget vigtigt at indkøre en ny motor, så alle bevægelige dele "sætter sig". Det gælder især stempelringene.
- \* Motoren køres ind ved at køre en fuld tank med 25:1 brændstof i tomgang, idet gassen tages fra hvert 5. til 10. minut for at forhindre belastning.
- \* Hvis en motor ikke køres ind, kan stemplerne brænde sammen.

## TEKNISKE SPECIFIKATIONER

|                               |   |
|-------------------------------|---|
| Motor                         | Totakts, luftkølet  |
| Slagvolumen                   | 94cc (5,7cu-in)   |
| Hestekraft                    | 6,4 hk (4,8 kW) ved 9.000 o/m   |
| Karburator                    | Walbro WGAk3, Gasspjældsaksel, lukket   |
| Drejningsmoment               | 5.7 Nm  |
| Motorhastighed                | 9,300 +/- 150 rpm (max)<br>2,700 +/- 100 rpm (idle)                                   |
| Tophastighed uden belastning  | 3500+/-500 rpm, mekanisk styret   |
| Tænding                       | Selettra elektronisk – vandtæt  |
| Starter                       | Støv & vandtæt  |
| Brændstofsblanding            | 4%, (25:1 benzin/olie)  |
| Brændstokkapacitet            | 1 liter; 15-18 min. kørsel  |
| Kobling                       | Centrifugal m/svingklodser og fjedre  |
| Vægt uden sværd og kæde       | 9,5 kg  |
| Vandtilførsel                 | Mindst 1.5 bar (20 psi)   |
| Påkrævede vandkapacitet       | 8 l/min (2 gpm) minimum   |
| Vibrationsniveau              | 4,1 m/sek <sup>2</sup> (bageste håndtag)<br>3,9 m/sek <sup>2</sup> (forreste håndtag) |
| Støjniveau                    | 100dB(A) ved 1 m  |
| Indkøringsperiode for motoren | Én tank, uden forsyningsbelastning, skiftevis åben og lukket spjæld                   |
| Tændrør                       | Champion RCJ6Y eller NGK BPMR7A Electrode gap<br>0,020 in (0,5 mm)                    |

# MONTERING

## MONTERING AF SVÆRD OG KÆDE

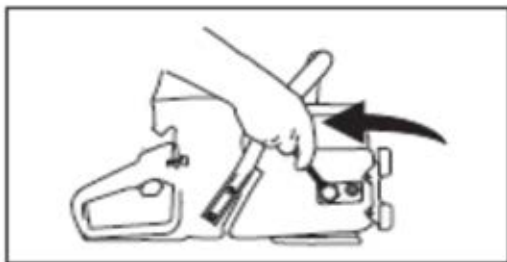

TRIN 1: Løsn sideafdækningsboltene og fjern sideafdækningen.



TRIN 2: Sværdet anbringes på pinbolten og opretningsstykket.

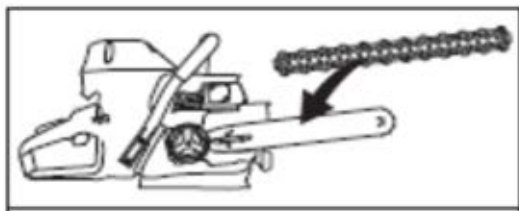

TRIN 3: Monter kæden på sværdet - start ved kædehjulet og frem over sværdets overside til  
BEMÆRK: FORCE4 kræves det, at sværdet samtidig trækkes lidt ud til siden

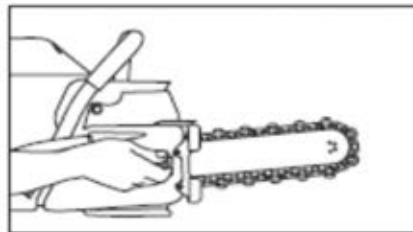

TRIN 4: Monter sideafdækningen og sikre at kædestrammeren griber ind i sværdet. Skrue ikke møtrikken fast før kæden er strammet korrekt.

Montér kæden korrekt. Stødfangeren skal altid føre segmentet ind i skæret som vist her.

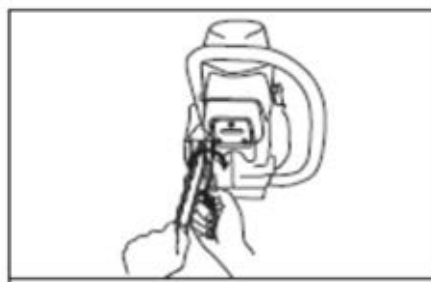
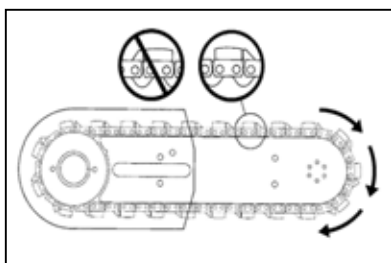

TRIN 5: Sikre at kæden er monteret korrekt på sværdet, løft let op i sværdet næse og spænd kædestrammeren i urets retning.



# MONTERING

## MONTERING AF SVÆRD OG KÆDE

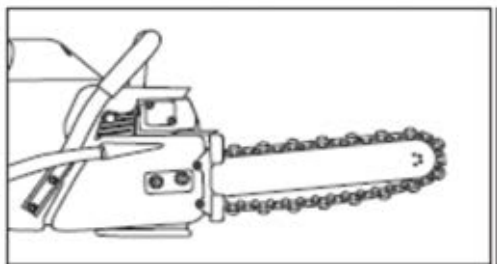

TRIN 7: Hvis kæde er for løs kan den springe af sværet og drivhjulet.

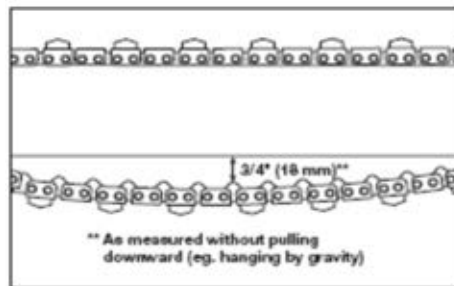

TRIN 7: Hold sværdets spids opad og spænd kæden. Kæden skal være stram, men den skal kunne trækkes rundt om sværdet manuelt. Se Bemærkning 2.

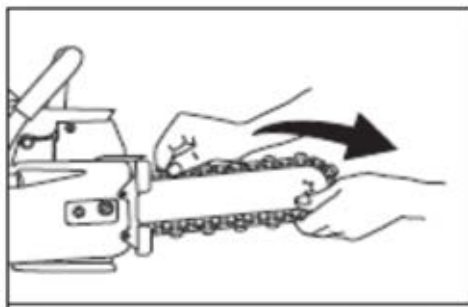

TRIN 8: Før det første snit, kontroller korrekt kæde spænding ved at holde sværdets spids opad og kæden trækkes manuelt over toppen af sværdet – væk fra på saven.

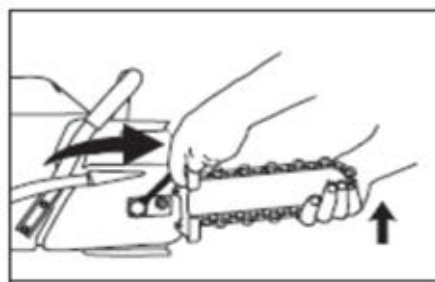

TRIN 9: Hold fortsat sværdets spids opad og spænd møtrikkerne i sideafdækningen helt fast. Se Bemærkning 3.

Bemærkning 1: Vær opmærksom på, at der med tiden kan danne sig skarpe kanter på sværdets rille. Træk derfor altid i kæden ved at holde i diamantsegmenterne.

Bemærkning 2: "Overspænd" ikke kæden. Dette vil medføre tab af styrke. Det er normalt, at transmissionsleddene hænger under sværdet. Kæden skal være stram, men den skal kunne trækkes rundt om sværdet manuelt.

Bemærkning 3: For at forhindre brud på kædestrammeren skal man sikre sig, at møtrikkerne på sideafdækningen er spændt til ca. 27 Nm.

# BETJENING

## BRÆNDSTOF

**⚠ FORSIGTIG**

BRÆNDSTOFBLANDING: 4% 25:1 benzin-/olieblanding.

| BENZIN | OLIE |
|--------|------|
| Liter  | ml   |
| 1      | 40   |
| 5      | 200  |
| 10     | 400  |
| 20     | 800  |

| BENZIN    | OLIE     |
|-----------|----------|
| US Gallon | US Fl oz |
| 1         | 5.2      |
| 2 ½       | 12.8     |
| 5         | 25.6     |

- \* Anvend blyfri benzin af høj kvalitet – minimum 90 oktan. Hvis der anvendes benzin med et lavere oktantal, vil motorens temperatur stige, hvilket kan medføre, at stemplet brænder sammen og maskinen dermed beskadiges.
- \* Sørg altid for god udluftning, når der anvendes brændstof.
- \* Vær forsigtig ved håndtering af benzin. Undgå direkte kontakt med huden og undgå at indånde brændstofdampe.

## BLANDING AF BRÆNDSTOF

- \* Bland altid benzin og olie i en ren beholder, der er beregnet til brændstof.
- \* Dunken skal være tæt lukket, så der ikke kan trænge fugt ind i blandingen.
- \* Begynd altid med at påfylde halvdelen af den mængde benzin, der skal bruges. Derefter tilføres den samlede mængde totaktsolie. Bland (ryst) brændstofsblendingen. Derefter tilføres den resterende mængde benzin.
- \* Bland ikke mere end til én måneds forbrug af brændstof. Dermed undgås risikoen for, at olien udskilles og benzinen nedbrydes (forsvinder).
- \* Hvis saven ikke er i brug i en længere periode (3 måneder), skal brændstofstanken tømmes og renses.

## PÅFYLDNING

- \* Sluk altid for motoren, før der fyldes brændstof på.
- \* Rengør området rundt omkring påfyldningshullet for at sikre, at der ikke kommer snavs i brændstoftanken. Forurening i brændstoftanken kan føre til fejlfunktioner.
- \* Ryst blandingen i dunken grundigt, før den hældes på.
- \* Luk langsomt op for påfyldningslåget, så et eventuelt ophobet tryk i tanken frigives.
- \* Efter påfyldningen spændes påfyldningslåget omhyggeligt og sikres med en skruenøgle.

# BETJENING

## START OG STOP AF EN DIAMANTKÆDESAV

### ADVARSEL

Start aldrig en diamantkædesav, hvis sværd, kæde og sideafdækning ikke er korrekt samlet. I modsat fald kan koblingen løsne sig og medføre personskader.

### FORSIGTIG

Flyt altid diamantkædesaven mindst 3 m væk fra påfyldningsområdet, før den startes.

### VIGTIGT

Anbring diamantkædesaven på en tom plads, sørg for et sikkert fodfæste og at kæden ikke har kontakt med nogen genstande.

## FREMGANGSMÅDE VED START AF EN KOLD MOTOR

- \* Træk chokeren ud, som samtidig aktiverer gashåndtaget
- \* Tryk på benzinpumpen ca. 5-10 gange
- \* Placer saven på et solidt underlag og sikre at kæden ikke er blokeret eller har kontakt med nogle genstande. Placer foden på sålen i det bagerste håndtag, og den ene hånd på forreste håndtag. Med den modsatte hånd trækkes der langsomt i starteren indtil startpalerne går i indgreb
- \* Vandventilen åbnes ¼ omdrejning. Når saven er startet, åbnes vandventilen helt.
- \* Træk hurtigt og kort i starteren (hårde, faste og korte træk) indtil motoren starter eller "popper" kan være op til 10-15 forsøg
- \* Utilstrækkelig vandtilførsel resulterer i, at kæden slides hurtigere hvilket medfører, at kædens holdbarhed mindskes, og kæden kan gå i stykker såvel som ekstrem slid/beskadigelse på næsehjul og sværd
- \* Så snart motoren starter, skubbes chokerhåndtaget ind. Fortsæt med at trække i startkablet, hvis det er nødvendigt. Tryk på udløseren, når motoren starter, så den låses op og kan gå i tomgang. Tag gassen fra et par gange for at varme motoren op.
- \* Åben fuld op for vandhanen.

## FREMGANGSMÅDE VED START AF EN VARM MOTOR

- \* Anvend samme fremgangsmåde som ved start af kold motor men uden brug af choker. Hvis der anvendes choker, vil karburatoren drukne i gas. Hvis motoren drukner, trykkes chokerhåndtaget ind, udløseren holdes helt åben, og der trækkes i starthåndtaget, indtil motoren starter.
- \* Hvis motoren ikke starter ved 3 hårde, hurtige træk med gashåndtaget låst, skal gashåndtaget låses op og startersnoren skal trækkes 3 gange mere.

Bemærk: ved træk i start snoren er det en ide at plasere den ene fod i åbningen ved bagerste greb.

## STANDSNING AF SAVEN

- \* Motoren slukkes ved at tændingskontakten drejes til "STOP"-positionen. Luk vandventilen.

# BETJENING

## CHECKLISTE FØR SKÆRING

- \* Korrekt montering af kæden: Stødfangeren skal føre segmentet ind i skæret.
- \* Korrekt spænding af kæden: Kæden skal være stram, men den skal nemt kunne trækkes rundt om sværdet manuelt.
- \* Sørg for at alle sikkerhedsanordninger er korrekt monteret, og at alle betjeningslementer er intakte.
- \* Sørg for at der ikke er nogen forhindringer (rør, elledninger, luftkanaler) og ingen unødvendige personer til stede.
- \* Brug altid beskyttelsestøj, inkl. sikkerhedshjelm, øjenværn, høreværn, skridsikre sikkerhedsstøvler, handsker, og undgå løstsiddende tøj.
- \* Den rette vandtilførsel og det rette vandtryk  
8 l/min (2 gpm) minimum  
Minimalt vandtryk: 20 psi (1.5 bar)
- \* Diamantkæder med SealPro™ kræver et vandtryk på mindst 20 psi (1,5 bar).



## VIGTIGT

Det vigtigste en operatør kan gøre for at give kæden større holdbarhed er at anvende 80 psi (5.5 bar) eller højere vandtryk, højest 160 psi (11 bar). En vandtrykforøgerpumpe kan være påkrævet.  
**SKÆRING AF STØBEJERNSRØR MED POWERGRIT UTILITY KÆDE SAV**

## PLANLÆGNING AF SKÆRINGEN

- \* Vælg den rette kædetype til det materiale, som skal skæres.
- \* Tegn et omrids af skæringen med en blivende pen, så du visuelt har noget at skære efter.
- \* Undgå at klemme sværd og kæde. Skær altid bunden af en åbning først og derefter top og sider. Gem den nemmeste skæring til sidst.
- \* Ved de mest lige skæringer anvendes "trinskæringsmetoden". First skæres der en 2-3cm dyb ridse hele vejen langs skærelinien med spidsen af sværdet. Derefter gøres ridsen ca. 5cm dybere. Nu stikkes der helt igennem, og skæringen gøres færdig ved hjælp af WallWalker®.
- \* Sørg for at udskåret beton ikke kan falde ned og kvæste operatøren eller tilskuerne. Beton er meget tungt. En blok på 30 x 30 x 30 cm = 68 kg .
- \* Undgå at få et livsfarligt, elektrisk stød ved at kontrollere, om der er strømførende ledninger i skæreområdet eller betonen.

# BETJENING

## SKÆRING MED 695GC KAPSAVEN

Skæringen påbegyndes ved, at udløseren holdes helt åben, og spidsen på sværdet stikkes langsomt ind i væggen. Gør skæringen længere og aktivér den indbyggede WallWalker®. Brug den indbyggede WallWalker® som et drejepunkt og træk op i det bageste håndtag for at dreje sværdet ind i skæringen.

## GODE RÅD TIL SKÆRING

- \* Brug altid en diamantkædesav med helt åbent gasspjæld. Hvis der anvendes for stor kraft, vil saven slæbe eller køre fast. Kæden vil ikke have en tilstrækkelig hastighed til at skære effektivt. Hvis der anvendes for lidt kraft, vil diamanterne glide og blive glatte.
- \* Ved lige skæringer anvendes "trinskæringsmetoden". First skæres der en ca. 12-25 mm dyb ridse hele vejen langs skærelinien med spidsen af sværdet. Derefter gøres ridsen ca. 50 mm dybere. Denne revne vil hjælpe sværdet med at skære lige. Nu stikkes der helt igennem, og skæringen gøres færdig ved hjælp af den indbyggede WallWalker®.
- \* Skær vha. et indstik i stedet for at starte øverst på væggen. Dermed undgås rysten, diamanternes levetid forlænges, skæringen bliver mere lige, og den WallWalker® kan anvendes hurtigere.
- \* Brug den WallWalker® til at skære effektivt og gøre brugeren mindre træt. Den WallWalker® er et drejepunkt, der kan anvendes til at påføre yderligere kraft under skæringen. Den anvendes korrekt ved, at sværdet stikkes ind i væggen, og den WallWalker® aktiveres i skæringen, hvorefter der trækkes opad med det bageste håndtag.

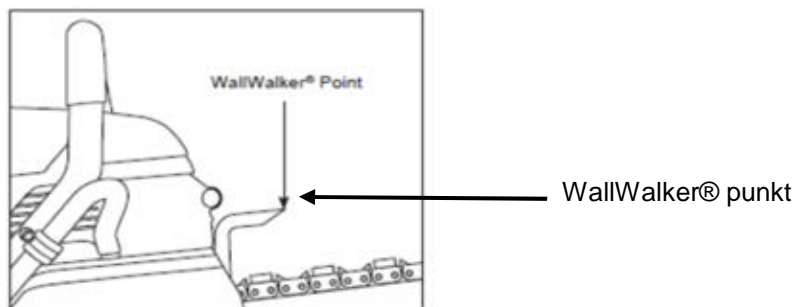

- \* Når saven begynder at rotere op, udvikles der fremføringskraft langs linien på den planlagte skæring. Når saven er helt roteret opad, trækkes saven et par tommer ud af skæringen, spidsen sættes igen ind i skæringen, og det gentages.
- \* Når der skæres i armeringsjern, "rokkes" saven langsomt, således at du altid skærer i beton samtidig med stål. Det hjælper til at holde diamanterne fritlagte. Man skal desuden forvente en kortere levetid for kæden, når der skæres i armeringsjern.
- \* Man skal forvente, at kæden strækker sig mere, når der foretages skæringer, hvor sværdet er "nedgravet" i længere perioder, idet kæden ikke har mulighed for at kaste slammet væk fra spidsen af sværdet.
- \* Hvis saven begynder at skære kontinuerligt skævt, drejes sværdet, og den anden side anvendes. Afret slidte riller med en båndsliber. Bemærk: Et savsværd kan normalt holde til 2-3 kæder. Armeringsjern kan forkorte sværdets levetid.
- \* Når der anvendes en ny kæde, kan man øge skærehastigheden ved at "åbne diamanterne". Foretag et par skæringer i et slidende materiale som f.eks. en slaggeblok.

## BETJENING

**Skær aldrig i støbejernsrør med saven uden PowerGrit Utility kæden. Følgende sikkerhedsforanstaltninger skal altid følges når PowerGrit kæden anvendes**

Inden skæring af emnet/røret skal man sikre, at røret ligger fast. Understøt evt. emnet/røret på en sådan måde, at snittet forbliver åbent under hele gennemskæringen. Klemmes kæden fast under skæring kan det forårsage brud på kæden, som kan resultere i dødsfald eller alvorlig personskade på operatøren.

### ADVARSEL

Følg denne simple vedligeholdelsesvejledning og Deres 695GC diamantkædesav vil fortsætte med at køre optimalt.

### RENSNING AF SYSTEMET

- \* Efter skæringen skal saven køre i mindst 15 sekunder med tilkoblet vand for at skylle slam og affald ud af kæde, sværd og kædedrivhjul.
- \* Vask betonslammet af savaggregatet.
- \* Undgå at få vand i karburatoren eller udstødningssystemet. Hvis der kommer vand ind i udstrømningsåbningen, rettes sværdets spids nedad og der trækkes i starterhåndtaget et par gange for at få vandet ud af lyddæmperen.
- \* Tag sværd og kæde af. Skyl kædestrammeren med højt vandtryk og smør den med fedt.
- \* Når saven er gjort ren, sprøjtes hele saven samt kæde, sværd og kædedrivhjul med en letvægtsolie. Dette vil minimere rustdannelser og reducere en ophobning af slam.

# VEDLIGEHOELSE

## Hver gang den har været brugt

1. Skyl sav, sværd og kæde med vand.
2. Kontrollér om der er løse beslag. Spænd om nødvendigt.
3. Kontrollér, skyl og smør kædestrammeren.
4. Kontrollér om tænderne på kædedrivhjulet er slidte. Skift dem ud, hvis rillerne når til det øverste af tanden.
5. Kontroller om kædehjulsløjet er slidt ved at dreje koblingshuset. Skift det ud, hvis det er slidt.
6. Smør kædehjulsløjet. Sprøjt fedt i enden af drivakslet. Drej koblingshuset imedens.
7. Kontrollér om startkablet er slidt eller beskadiget. Udskift om nødvendigt.
8. Smør start-returfjederen. Spray letvægtsolie i smørehullet. Spray også en let olie ind i luftindsugningshullerne på starterhuset for at undgå at spærrehagen sætter sig fast.
9. Rens luftfilteret og spit-back beklædningen. Rengør filteret og giv det olie, hvis det er beskidt. Når filteret er rengjort og har fået olie har det en rødlig-pink farve. Spit-back beklædningen skal være hvid og uden oliedepoter. Rens med benzin eller opløsningsmiddel.
10. Sprøj letvægtsolie på sav, sværd og kæde.

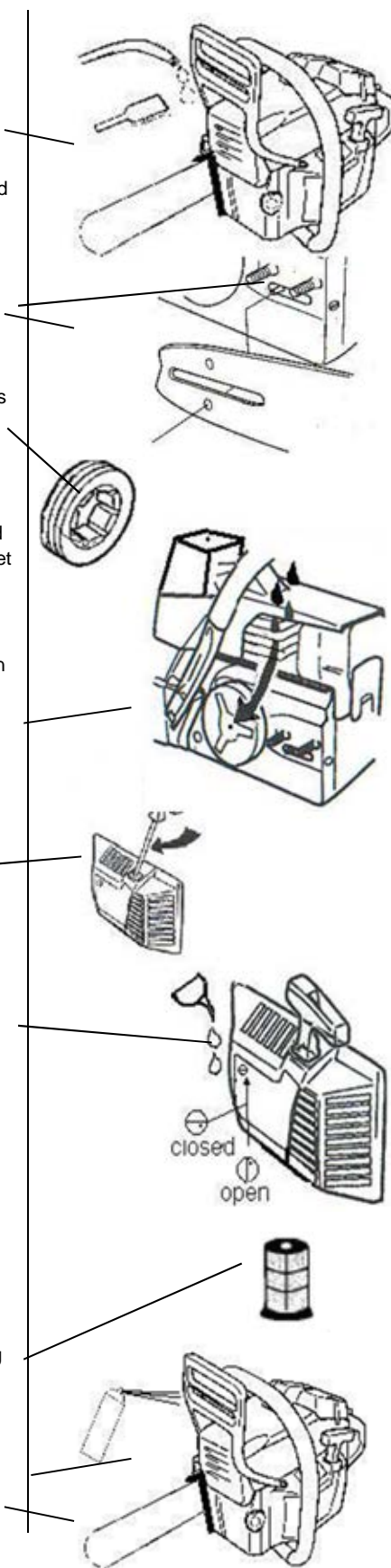

## Efter 10 timer ....

1. Afmontér starterens dæksel og smør rekylfjederen. Rengør lamellerne og startpalerne på svinghjulet med en stålborste og smør derefter startpalerne.
2. Tag tændrøret ud og rengør det med en stålborste. Kontrollér elektrodeafstanden. Den korrekte afstand er 0,5mm.
3. Indfedt koblingsnålelejet

## Efter 40 timer ....

1. Skift tændrøret ud. Indstil elektrodeafstanden til 0,5 mm.
2. Kontrollér brændstoffilteret inde i brændstoftanken. Rengør det eller skift det ud, hvis det er tilstoppet.

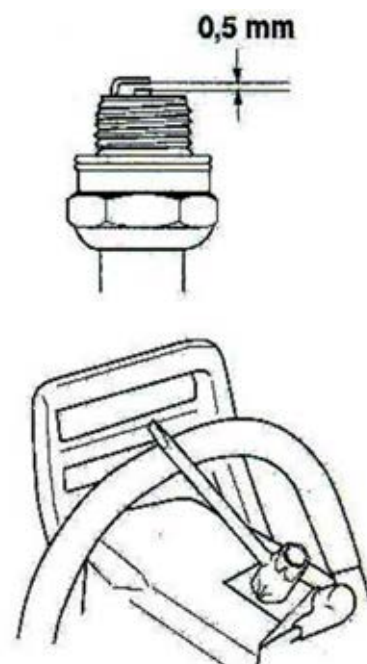

## VEDLIGEHOLDELSE

### LUFTFILTRE

#### VIGTIGT

Luftfilteret er af polyester. Det skal holdes rent hele tiden, for at motoren kører rigtigt. Hvis saven ikke kan tage fulde omdrejninger, er det, i de fleste tilfælde, et beskidt filter.

- \* Der må ikke være huller i luftfilteret (figur 1), og det skal være hvidt.
- \* Skift filteret, hvis det er beskidt.
- \* Ved udskiftning af luftfilteret renses luftindtaget og luftfilterhuset med en ren klud.

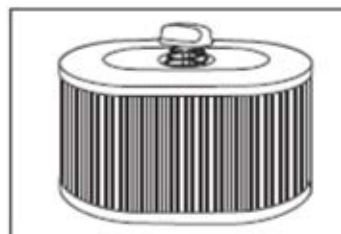

### STARTERHUSENHEDEN

#### VIGTIGT

Betonslam trænger ofte ind i starterhusenheden under skæringen. Dette kan få starterpalerne til at klæbe sammen og derfor ikke gå i indgreb, når der trækkes i snoren.

- \* Hver gang saven har været brugt, skal starterhusenheden skylles med vand.
- \* Starterpalerne skal smøres ved at sprøjte letvægtsolie ind i starterhuset gennem ventilationshullerne.
- \* Kontrollér om startkablet er flosset, og skift det ud, hvis det er nødvendigt.

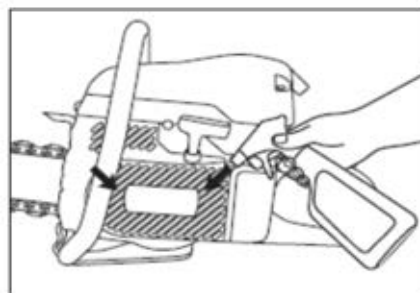



## VEDLIGEHOLDELSE

### Udskiftning af startkabel

- \* Afmonter de 4 skruer som holder sidedækslet med starteren  
Fjern sidedækslet fra saven.
- \* Træk startsnoren ca. 30 cm ud og løft snoren op i noten i  
remskiven. Slæk rekylfjederen ved at sætte tommelfingeren på  
remskiven og lad den forsigtigt rulle helt ud.
- \* Fjern den gamle startsnor. Om nødvendigt fjernes startskiven  
og udtræksmekanisme med den defekte startsnor, som  
erstattes af ny og følgende vejledning følges:
  - Træk den nye startsnor gennem hullet i starterhuset og  
herefter gennem starterhjulet og op gennem hullet i bunden af  
starterhjulet.
  - Vikkel startsnoren omkring akslen som vist på billedet. Bind  
en stram og fast knude på enden af startsnoren, og sikre at  
enden er så kort som muligt. Den anden ende af startsnoren  
trækkes gennem starthåndtaget og der bindes en knude.

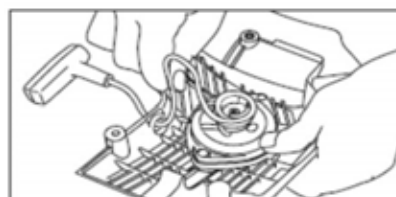
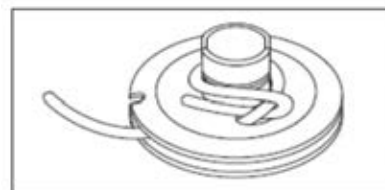

### Stramning af rekylfjederen

- \* Hægte rebet i indhakked af startskiven og vikkel snoren tre gange rundt i startskiven, i  
urets retning.
- \* Træk i startsnorens håndtag indtil startsnoren er strakt, og fjederen strammes. Gentag  
proceduren, men først skal startsnoren vikles fire gange rundt i startskiven i urets retning,  
hvorefter der igen trækkes i startsnorens håndtag så fjederen strammes. Dette gøres indtil  
startsnoren er viklet helt omkring startskiven og fjederen er strammet helt op.
- \* **BEMÆRK:** Fjederen er strammet korrekt op når startsnorens håndtag slippes og  
håndtaget bliver trukket helt på plads i startdækslet
- \* **ADVARSEL:** Kontroller at startmekanismen kan drejes en ekstra ½ omdrag når  
startsnoren er trukket helt ud.

## VEDLIGEHOLDELSE

### Starterhusenheden

- \* Montering af starterhuset til saven. Først trækkes startsnoren helt ud, hvorefter starterhuset sættes forsigtigt på plads. Langsomt slækkes der på startsnoren så startmekanismen griber ind i palerne på svinghjulet.
- \* Sæt skruerne i og spænd dem. Brug blå Loctite # 242.

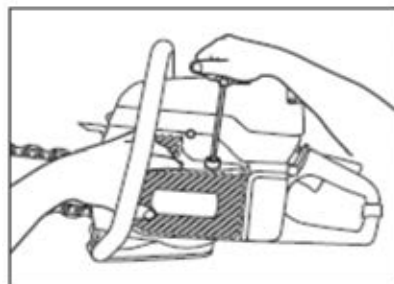

### KÆDESTRAMMER

#### VIGTIGT

Kædestrammeren kan blive pakket til af betonslam under skæringen. Efter hver savning anbefales det, at kædestrammeren skylles og rengøres med rindende vand, og fedtes ind.

De mest almindelige årsager til beskadigelse af strammeren:

- \* Møtrikkernen på sidedækslet er ikke spændt tilstrækkeligt. Skal spændes med 27-33 Nm.
- \* Kæden strammes, uden at møtrikkerne i sideafdækningen løsnes.
- \* Der er betonrester i strammerens fordybning.
- \* **BEMÆRK:** kædestrammer er placeret på indersiden af savens kædesidedæksel.

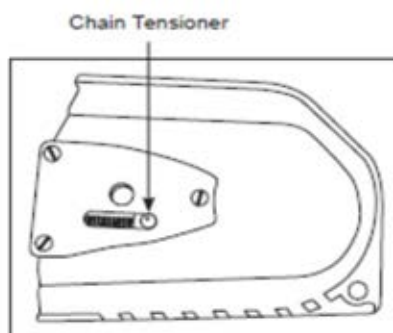
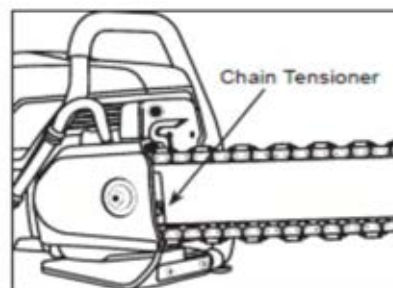

# VEDLIGEHOLDELSE

## KÆDEDRIVHJULET

### VIGTIGT

Kædedrivhjulet (kædehjul) er en komponent, der slides, og den bør udskiftes for hver 2. eller 3. diamantkæde.

### VIGTIGT

Nålelejet inde i notadapteren skal smøres efter hver brug og udskiftes med hvert nyt koblingshus.

- \* Kædehjulssystemet består af et koblingshus med notaksel og et kædehjul. Når kædehjulet bliver slidt, er det kun nødvendigt at udskifte kædehjulet. Koblingshuset og koblingen er også sliddele, men skiftes normalt efter hver 3-5 kædehjul.
- \* Kontrollér om tænderne på kædehjulet er slidte. Skift kædehjulet ud, hvis rillerne begynder oven for tandhjulet.
- \* Kontrollér kædehjulslejet ved at dreje koblingshuset. Skift det ud, hvis det er slidt.
- \* Nålelejet på drivakslen skal smøres med regelmæssige mellemrum (dagligt). Brug vandfast lefefedt af høj kvalitet.
- \* Drivakseltip: Det er ikke nødvendigt at fjerne koblingshuset for at give drivakslet olie. Der går en kanal direkte fra kardanakslen til drivakslen (Figur 9). Fedtet skal sprøjtet direkte på enden af akslen.

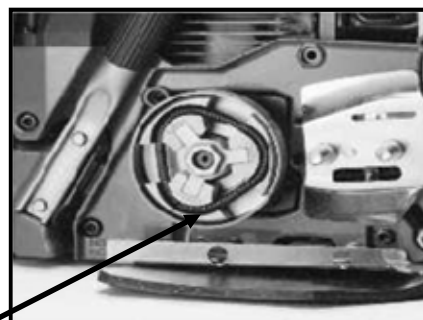
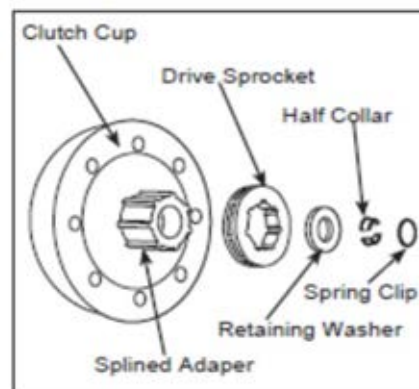

Oliepåfyldningsåbning

## Afmontering af kædehjul

- \* Fjern svær, kæde og koblingens slamafdækning.
- \* Ved hjælp af en skruetrækker kan man forsigtigt lirke fjederklemmen fra de halve kraver.  
TIP: Hold hånden over enden af akslen for at forhindre fjederklemmen og de halve kraver i at forsvinde.  
ADVARSEL: Bær sikkerhedsbriller.
- \* Fjerne de halve kraver og låseskiven fra akslen.
- \* Træk kædehjulet ud fra koblingshusets notaksel.

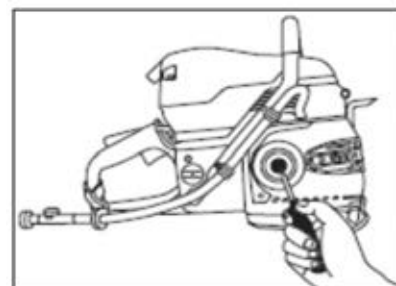

## VEDLIGEHOLDELSE

### Montering af kædehjul

- \* Før du installerer et nyt kædehjul afmonteres koblingshuset og koblingsnålelejet. Nålelejet fedtes med en vandafvisende kvalitetsfedt.
- \* Monter koblingshuset på krumtapakslen og kædehjulet på notakslen.
- \* Monter låseskiven og de halv kraver på krumtapakslen
- \* Monter fjederklemmen oven de halve kraver, som sikrer at kraverne sidder symmetrisk og med lige stor afstand på begge sider.
- \* Tryk fjederklemmen på plads over de halve kraver med et hårdt tryk over kløften, og ved hjælp af en skruetrækker. TIP: Hold din tommelfinger på fjederklemmen over den modsatte kløft for at udligne presset fra skruetrækkeren.
- \* Når fjederklemmen er delvis monteret på den ene side, gentages teknikken på den anden side med et fast tryk over kløften af de halve kraver.
- \* Kontroller at fjederklemmen er monteret ved forsigtigt at lirke lidt til de halve kraver. Begge kraver skal sidde forsvarligt fast til akslen.

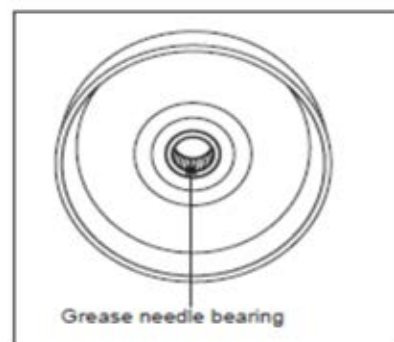
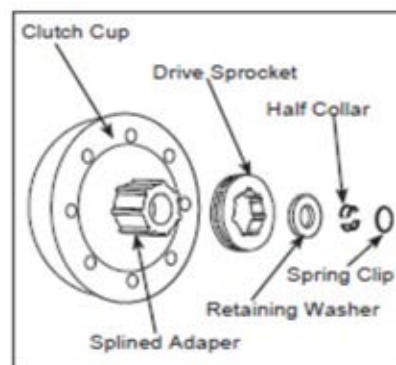

### TÆNDRØR

- \* Et udbrændt eller tilstoppet tændrør medfører lav ydelse og effekt, samt ujævn tomgang og vanskeliggør start af saven.
- \* Hvis tændrøret er snavset, renses det med en stålbørste, og elektrodeafstanden kontrolleres. Indstil om nødvendigt afstanden. Den korrekte afstand er 0,50 mm.
- \* Tændrøret skal skiftes ud efter 40 timers brug eller før, hvis elektroderne er meget eroderede.
- \* Anvend altid den anbefalede tændrørstype. Et forkert tændrør kan beskadige stemplet og cylinderen voldsomt.



## VEDLIGEHOLDELSE

### KARBURATOR

- \* Karburatorens funktion er at blande brændstoffet med luft. Justeringer ud over tomgangen, bør kun foretages af en autoriseret forhandler.
- \* **Før karburatoren indstilles, skal man sørge for at luftfilteret og spit-back skærmen er rene, og at motoren er varmet op.**
- \* Tomgangsskruen er indstillet, så motoren kører jævnt og uden at koblingen er aktiveret.
- \* **Hvis saven har fungeret tilfredsstillende og der er en gradvis sænkning af strøm og fald i RPM ved fuld hastighed, kan filteret være snavset eller sat til med vand.**

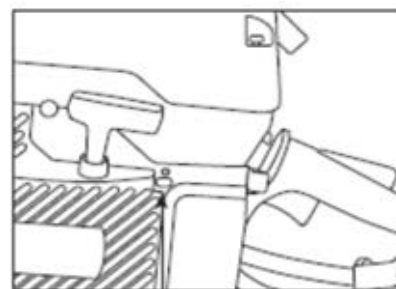

Carburetor idle screw

### SVÆRD

- \* Savsværdet er fremstillet, så det kan bruges på begge sider. Hvis saven kontinuerligt skærer skævt til den ene side, drejes sværdet, så et nyt sæt riller fritlægges.
- \* Man kan anvende en båndsliber, som er monteret på et bord, til at afrette rillerne i et slidt sværd. Et sværd, der er meget slidt, kan hurtigt beskadige en dyr kæde. Hvis kæden rører ved bunden af rillen i sværdet, skal sværdet skiftes ud.
- \* Kontrollér om sværdet er lige.
- \* En korrekt kædestramning forlænger sværdets levetid. Se side 10.
- \* Under visse omstændigheder (især lavt vandtryk) kan kædehjulsspidsen blive slidt før selve sværdet. Udskiftningssæt til kædehjulsspidsen kan fås hos en autoriseret forhandler.
- \* Sprøj letvægtsolie på sav og sværd, hvis de skal lægges væk.
- \* Sværdet skal opbevares med kædehjulsspidsen opad.
- \* Vandhullerne inde i sværdets rille skal renses med regelmæssige mellemrum ved hjælp af et stykke ståltråd med en lille diameter. Vandhullerensere kan fås hos autoriserede forhandlere.
- \* Sværdet er udelukkende en rulleføring til kæden. Brug aldrig sværdet til at løfte, rokke eller brække betonmateriale.

## FEJLFINDING

- \* Hvis saven ikke vil køre med fulde omdrejninger, kan luftfilteret eller finfilteret være snavset.
  
- \* **LANGSOM KÆDEHASTIGHED** – Kæden er strammet for meget. Kæden skal altid kunne trækkes rundt om sværdet manuelt. Det er normalt, at kædens transmissionsled hænger under sværdet.
  
- \* **DÅRLIG SKÆREHASTIGHED** – Diamanterne kan være blevet "glatte". Foretag et par skæringer i et slibende materiale som f.eks. en slaggeblok, så diamanterne fritlægges.
  
- \* **FOR TIDLIG FORLÆNGELSE AF KÆDEN** - Ikke højt nok vandtryk. Det påkrævede minimum vandtryk er 20 psi (1.5 bar). En utilstrækkelig vandtilførsel kan medføre, at diamantkæden slides for meget, hvilket igen kan føre til reduceret styrke og brud på diamantkæden.
  
- \* **BRUD I KÆDESTRAMMEREN** - Møtrikkerne på sideafdækningen er ikke spændt tilstrækkeligt. Spænd til 27-33 Nm.
  
- \* **VANDET FLYDER IKKE** – Vandslangen er bøjet, eller der er ikke åbnet for vandforsyningen.  
Vandkanaler tilstoppet med snavs
  
- \* **VIL IKKE STARTE** – Drej på tændingskontakten, eller der er et defekt tændrør.  
Gammelt eller dårlig brændstof
  
- \* **VANSKELIG AT STARTE** – Motoren kan være druknet. Drej på tændingskontakten, skub chokeren ind, åbn gasspjældet helt med foden og træk i startkablet, indtil motoren starter.  
  
Eventuelt et tilstoppet tændrør. Tag tændrøret ud, rengør det med en stålborste og indstil afstanden.
  
- \* **BRUD PÅ DIAMANTKÆDEN** - ukorrekt stramning af kæden  
Skæring i smalle revner som er mindre end  
Ikke tilstrækkeligt forsyningstryk under skæringen. Undgå at lade saven bumpe og ryste.

## REFERENCE

### OMTRENTLIGE SKÆREHASTIGHEDER

| Materiale                   | Skærehastighed               |
|-----------------------------|------------------------------|
| Hårdt stenmateriale og stål | 90-160 cm <sup>2</sup> /min  |
| Mellemhårdt stenmateriale   | 160-190 cm <sup>2</sup> /min |
| Murværk, blødt stenmat.     | 190-320 cm <sup>2</sup> /min |

### SKÆREOMRÅDE

#### DEFINITION I m<sup>2</sup>

En m<sup>2</sup> er et mål på, hvor meget materiale der skal skæres.

En m<sup>2</sup> defineres som: dybde i m. gange længde i m.

Bemærk: 1m<sup>2</sup> = 129 in-ft

Eksempel: Hvor mange m<sup>2</sup> er der i denne døråbning?

1. Bestem skæringens dybde i m.  
I dette eksempel, 20 cm = 0,20 m.
2. Bestem skæringens længde i m.  
1 m + 2 m + 1 m + 2 m = 6 m
3. Gang de to tal med hinanden.  
0,20 m x 6 m = 1,20 m<sup>2</sup>

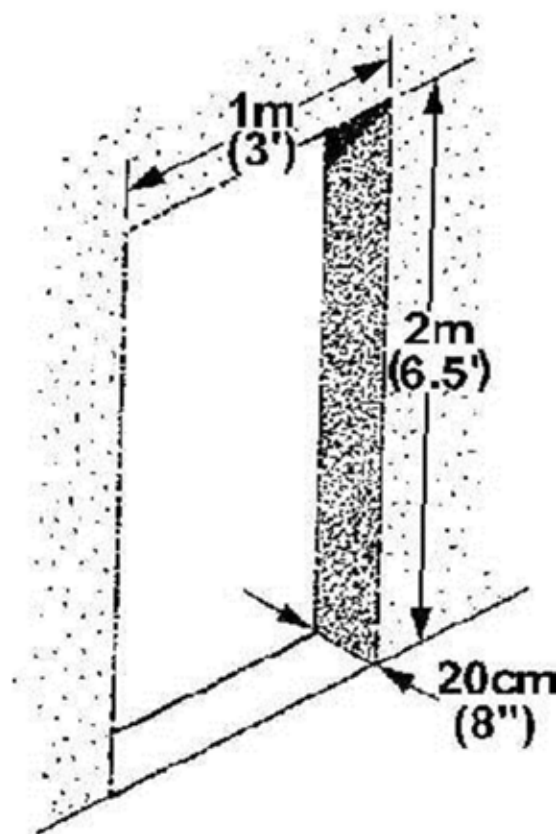

# GARANTIREGISTRERING

Din maskine skal registreres indenfor én uge fra købsdatoen, for at den dækkes af ICS-garantien.

**VIGTIGT:** serienummeret på din maskine skal udfyldes.

|                |                |
|----------------|----------------|
| Dit navn:      | _____          |
| Firmaets navn: | _____          |
| Adresse:       | _____<br>_____ |
| By:            | _____          |
| Postnummer:    | _____          |
| Land:          | _____          |
| Telefonnummer: | _____          |
| Faxnummer:     | _____          |
| e-mail:        | _____          |

|  |   |   |
|--|---|---|
| Serienummer: _____   | <b>Forhandlerstempel:</b>                       |   |
| Købsdato: _____  |   |   |
| Forhandlerens navn: _____                                    |   |   |
| <b>Hovedaktivitet:</b>                                       | Udlejning <input type="checkbox"/>              | Skærende entreprenør <input type="checkbox"/> |
|  | Almindelig entreprenør <input type="checkbox"/> | Nedrivning <input type="checkbox"/>           |
|  | Andet <input type="checkbox"/>                  |   |
| <b>Andre typer udstyr, der ejes eller betjenes:</b>          | Kapsav <input type="checkbox"/>                 | Andre ICS-save <input type="checkbox"/>       |
|  | Mursav <input type="checkbox"/>                 |   |
|  | Ingen <input type="checkbox"/>                  | Andet <input type="checkbox"/>                |
| <b>Sikkerheds-<br/>/betjeningsoplysninger indhentet fra:</b> | Brugervejledning <input type="checkbox"/>       | Vejledning fra <input type="checkbox"/>       |
|  | Video <input type="checkbox"/>                  |   |
| <b>Hvad fik dig til at købe produktet ?</b>                  | Mund-til-øre <input type="checkbox"/>           | Forhandleren <input type="checkbox"/>         |
|  | Annoncering <input type="checkbox"/>            | Udstilling <input type="checkbox"/>           |
|  | Andet <input type="checkbox"/>                  |   |



## GARANTI

Denne begrænsede garanti gælder i en periode på 12 måneder fra købsdatoen.

Under den gældende garantiperiode vil ICS® uden beregning udskifte eller reparere – efter eget skøn og kun for den oprindelige køber - ethvert produkt eller enhver komponent, som efter inspicering af ICS vurderes at være defekt i materiale eller fremstilling eller begge dele, forudsat at ICS® har fået skriftlig besked indenfor en rimelig tidsperiode.

Reklamationen skal indeholde, beskrivelse af problemet, hvordan problemet er forsøgt afhjulpet (såfremt sådanne forsøg har været gjort), kvittering for købet med angivelse af købers navn og adresse samt sælgers navn og adresse, dato for købet og serie nr.

Denne garanti dækker ikke et produkt eller en komponent, der er blevet beskadiget, misbrugt, brugt forkert, ukorrekt vedligeholdt eller anvendt under betingelser, som ikke er angivet af ICS®, eller dele, som har været udsat for almindelig slidtage.

Komponenterne skal vedligeholdes som beskrevet i manualen og skiftes når der er nødvendigt. Trods korrekt brug og vedligeholdelse, kan komponenter trænge til at blive skiftet før garantiens udløb. Dette vil ikke blive dækket af garantien.

Garantien gælder ikke, hvis en komponent er blevet fjernet eller ændret, eller hvis der er blevet monteret en komponent, der ikke er original, uden meddelelse fra ICS®.

Såfremt produktet eller komponenter hertil skal skiftes, vil de udskiftede dele blive ICS's ejendom. Beslutningen om udskiftning under garanti kan kun ske efter returnering af disse dele til ICS. I så tilfælde, vil reparationsudgifter blive faktureret i henhold til maskinens brugstid som en procent af garantiperioden.

Køberen er ansvarlig for alle transportudgifter og alle udgifter til afmontering af en hvilken som helst komponent, der skal skiftes ud under denne garanti.

Reparation eller udskiftning forlænger ikke garantiperioden. I alle tilfælde vil garantien udløbe efter slutningen af den oprindelige garantiperiode.

**DER FINDES INGEN ANDRE GARANTIER – HVERKEN UDTRYKKELIGE ELLER UNDERFORSTÅEDE. DER FINDES INGEN UNDERFORSTÅET GARANTI FOR SALGBARHED OG INGEN UNDERFORSTÅET GARANTI FOR EGNETHED TIL ET BESTEMT FORMÅL.**

Udskiftning eller reparation er det eneste retsmiddel, og ICS fralægger sig ethvert ansvar for tilfældige skader og følgeskader af enhver art.

Retslige krav må bringes for Brussels Domstol.



**EC DECLARATION OF CONFORMITY**

DECLARATION CE DE CONFORMITE  
EG-KONFORMITÄTSEKLRUNG  
DICHIARAZIONE CE DI CONFORMITÀ  
EY-VAATIMUSTENMUKAISUUSVAKUUTUKSESSA  
EF-OVERENSSTEMMELSESERKLAERINGEN  
DECLARACIÓN CE DE CONFORMIDAD  
EG-CONFORMITEITSVERKLARING  
DECLARAÇÃO CE DE CONFORMIDADE  
EG-FÖRSÄKRAN OM ÖVERENSTÄMMELSE

**Manufacturer:** Blount International, Inc.  
Mandataire 4909 SE International Way  
Bevollmächtigter Portland, Oregon 97222  
Mandatario  
Edustajan  
Repräsentant  
Representante  
Gevolmachtigde  
Mandatário  
Representerar

**BLOUNT INC. DECLARES THE FOLLOWING PRODUCT(S) COMPLY WITH ALL RELEVANT EUROPEAN DIRECTIVES**

**Machinery:** Diamond chain saw ICS 695GC/695F4  
Machine Tronçonneuse à chaîne diamantée ICS 695GC/695F4  
Maschine Diamant-Kettensäge ICS 695GC/695F4  
Macchina Sega a catena diamantata ICS 695GC/695F4  
Koneet Timanttiketjusaha ICS 695GC/695F4  
Maskine Diamant Kædesav ICS 695GC/695F4  
Máquina Sierra con cadena de diamante ICS 695GC/695F4  
Machine Diamant Kettingzaag ICS 695GC/695F4  
Máquina Serra de cadeia diamantada ICS 695GC/695F4  
Maskin Motorsåg med diamantkedja ICS 695GC/695F4

**EUROPEAN DIRECTIVES AND STANDARDS**

|  |                              |
|--|------------------------------|
| Machine Directive  | 2006/42/EC                   |
| Basic Concepts, general principles for design; Basic terminology and methodology | SS EN ISO 12100-1 2003       |
| Measurement of vibration at power tool handle                                    | EN ISO 19432 2006            |
| Electromagnetic compatibility  | 2004/108/EC and CISPR12 2007 |
| Noise Emissions  | 2000/14/EC                   |
| Building Construction and Machinery  | EN ISO 19432 2006            |
| Portable Hand-held Internal Combustion Cut-off Machines                          | EN 1454 1997                 |

**Corporate Contact:**   
Kevin Cyrus  
Manager – Product Safety & Compliance  
Blount International Inc.  
Phone: 001.503.653.4403  
Fax: 001.503.653.4593

**European File Location:**  
Blount Europe S.A.  
Rue Emile Francqui, 5  
1435 Mont-Saint-Guibert  
Belgium

**Place:** Portland Oregon, USA  
**Date:** 17 January 2012